

福祉用具 レンタルカタログ

Vol.2

RENTAL CATALOGUE

株式会社アイルズ福祉用具レンタルカタログ Vol.2

Aylu's

ケアフィットウイング

CARE FIT WING

クッション性に優れたシートと調整ベルトで
小柄・円背の方も快適な乗りごこち。
ひじ当てがウイングすることにより、
移乗介助をスムーズにしてくれます。



しっかりケア、
やさしくフィット

清潔感・安心感・信頼感
グリーンケア商品をお届けするために

1 洗浄・消毒

品質を守る最新鋭のシステムで洗浄・消毒



2 検品・修理

安全性もしっかり確認

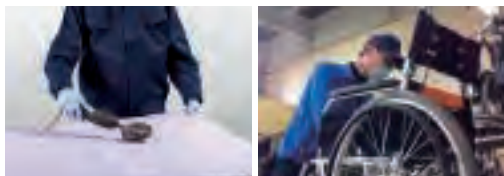

3 保管

梱包し、清潔な場所で保管・管理

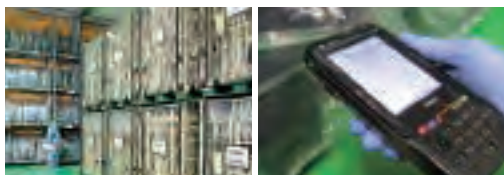

4 お届け

ご自宅まで安心・安全な福祉用具をお届けします



このシールが目印です

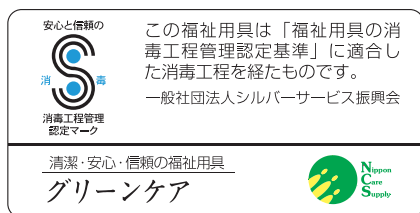

自社の品質基準に加え、福祉用具の安全衛生管理が適切に行われていることを第三者機関を利用し科学的に検証しています。

 ベッド・ベッド付属品

 床ずれ防止用具

 体位変換器

 認知症老人徘徊感知機器

 手すり

 歩行補助杖

 歩行器

 車椅子・車椅子付属品

 スロープ

 移動用リフト・つり具

  介護保険購入対象品
腰掛便座・入浴補助用具

 販売品

 情報



モーターの機能

床ずれ
防止用具

体位
変換器

認知症
老人徘徊
感知機器

手すり

歩行
補助杖

歩行器

車椅子・
車椅子
付属品

スロープ

移動用
リフト・
つり具

介護保険
購入
対象品

販売品

情報



1 背上げ機能

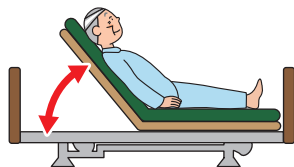

- 起き上がりを補助
- 食事を摂る時に便利
- 呼吸を楽にする
- 円背の方の寝る姿勢を楽にする

2 高さ調節機能

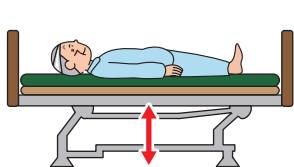

- 立上がりや車椅子への移乗を補助
- 端座位姿勢を安定させる
- 介助者の負担軽減
- 転落時の危険軽減

3 膝上げ機能

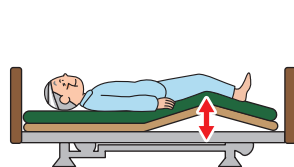

- 背上げ機能を使用した時に身体のずれを防止
- むくみ防止
- かかとへの部分圧軽減

4 背上げ・膝上げ連動

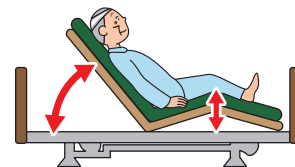

- 膝上げ、背上げを自動連動し、身体のずれ、摩擦圧迫感を軽減

モーター数で
機能が異なります。

1
モーター

- 1 背上げ機能
 - 4 背上げ・膝上げ連動
- または
- 2 高さ調節機能

2
モーター

- 1 背上げ機能
- 2 高さ調節機能
- 4 背上げ・膝上げ連動

3
モーター

- 1 背上げ機能
- 2 高さ調節機能
- 3 膝上げ機能

4 背上げ・膝上げ連動

ベッド [特殊寝台] の名称

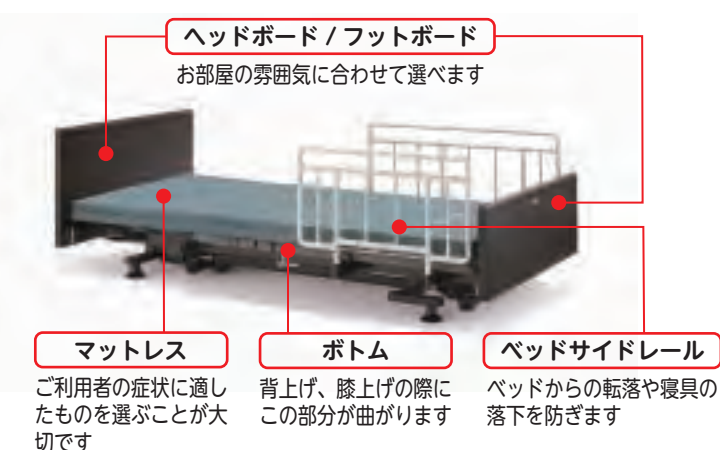

ヘッドボード/フットボード

お部屋の雰囲気に合わせて選べます

マットレス

ご利用者の症状に合ったものを選ぶことが大切です

ボトム

背上げ、膝上げの際にこの部分が曲がります

ベッドサイドレール

ベッドからの転落や寝具の落下を防ぎます



介助バー

ベッドから乗り降りするときの支えに使用します



オーバーテーブル

お食事や読書に便利
ベッドサイドレールにのせて使います

ボードの種類



樹脂 樹脂製ボード



樹脂木 樹脂製木目調ボード



木製 木製ボード



木宮 木製宮付ボード

ミオレットⅢ 樹脂ボード

プラッツ

2 モーター 3 モーター ライジング モーション 樹脂 低床 非課税

リモコン

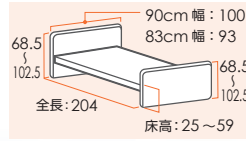

2モーター 3モーター



ヒップダウン機構

背上げと運動して臀部のボトムが傾斜します。これにより、骨盤を起こし、ずれを抑制します。



省スペースに設置可能な垂直昇降機構

昇降の際にベッドがスイングせず垂直に昇降するので、設置面積が少なく済みます。全長は業界トップクラスの省スペース設計を実現しました。



背圧・腹圧を軽減するバックオフ機構

背ボトムを後方に4cmスライドさせながら上半身を起こす背上げ機能で、背中や腹部の圧迫感を軽減します。また、背圧は肩付近にかかると設計されており、肩の後ろに手を差し込むだけでも大幅に除圧できます。



足先上げと足先下げの簡単切替え

足先の角度をワンタッチで切替えられます。足の浮腫(むくみ)軽減にも対応できます。



背上げ時のズレを抑える膝位置のフィッティング機能

膝位置のフィッティング機能は利用者的大腿部の長さに合わせて、パーツの変更なしでひざボトムの屈曲位置を2段階に調節できるので、ズレの少ない快適な背上げをサポートします。



背上げ時のズレを抑える1ボタン操作のライジングモーション機構

背上げボタンを押すと、背と膝の角度を自動的に調整しながらリクライニングをおこなうことにより、足方向へのズレを抑制します。背を上げ続けると膝は下がることで腹部の圧迫を抑え、背を上げきると膝はフラットになり端座位も取りやすくなります。 ※背上げ単独動作への切り替えもワンタッチで可能です。



床ずれ
防止用具

体位
変換器

認知症
老人徘徊
感知機器

手すり

歩行
補助杖

歩行者

車椅子・
車椅子
付属品

スロープ

移動用
リフト・
つり具

介護保険
購入
対象品

販売品

情報

商品名	重さ(kg)	商品番号	商品コード	ご利用者負担額(1割)	ご利用者負担額(2割)	ご利用者負担額(3割)	月額レンタル料金
2モーター 90cm幅 P113-21AC	85.5	11-6637-0	00631-000553	700 円	1,400 円	2,100 円	7,000 円
2モーター 83cm幅 P113-22CC	83	11-6638-0	00631-000553	700 円	1,400 円	2,100 円	7,000 円
3モーター 90cm幅 P113-31AC	86.5	11-6635-0	00631-000557	900 円	1,800 円	2,700 円	9,000 円
3モーター 83cm幅 P113-32CC	84	11-6636-0	00631-000557	900 円	1,800 円	2,700 円	9,000 円



ベッド・ベッド付属品

ラフィオ 超低床 ポジショニング 樹脂ボード

垂直昇降 2 モーター 3 モーター ハイバックサポート 樹脂 超低床 非課税

床ずれ
防止用具

体位
変換器

認知症
老人徘徊
感知機器

手すり

歩行
補助杖

歩行器

車椅子・
車椅子
付属品

スロープ

移動用
リフト・
つり具

介護保険
購入
対象品

販売品

情報



「ポジショニング」の考え方をもとに「ハイバックサポート機能」と「膝位置のフィッティング機能」を搭載し、背上げ時の圧力、ズレカの軽減と、リラクセスできる快適な姿勢をサポートするベッドです。



超低床/樹脂ボード



2モーター 3モーター

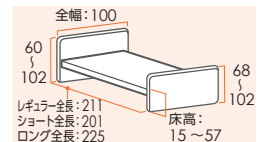

ハイバックサポート機能

背上げを「ハイバック：頭～背部」と「ローバック：腰部」の二つに分け、それぞれの角度を自動で調節しながら背上げを行います。



フィッティング機構

膝位置のフィッティング機能は利用者的大腿部の長さに合わせ、パーツの変更なしでひざ脚ボトムの屈曲位置を2段階に調節できるので、ズレの少ない快適な姿勢をサポートします。

「ひざ脚ボトム」の屈曲位置と膝関節の場所が合っていないと…

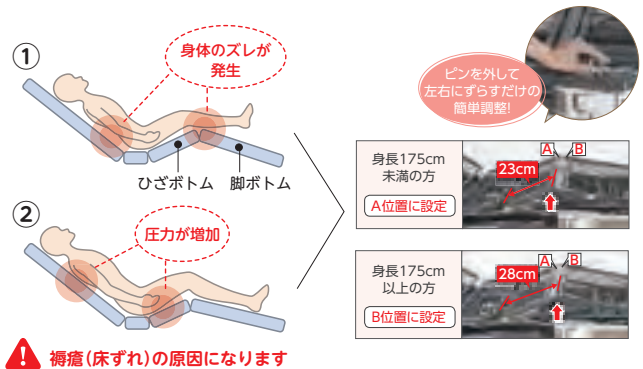

収納ポケット付フットボード

フットボードには収納ポケットがあり、付属の部品パックや取扱説明書の保管に便利です。

足先上げ・足先下げの切り替え

脚ボトムの先端の角度を、ワンタッチで切り替え可能です。脚のむくみの軽減や、ベッド上における座位の安定など、状況に応じた使い方ができます。

ハイバック・ローバック角度の設計

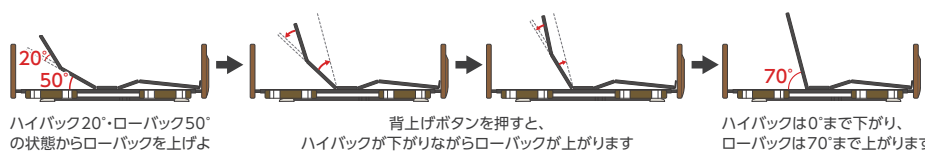

ハイバック20°・ローバック50°の状態からローバックを上げようとする場合…

背上げボタンを押すと、ハイバックが下がりがながらローバックが上がります

ハイバックは0°まで下がり、ローバックは70°まで上がります

その他様々な使い勝手の良い機能

1. 省スペースで設置可能な垂直昇降機能
2. 収納式のサイドレールホルダーで車いすへの移乗がしやすい
3. 体格にあわせて選択できる3つのベッドサイズ

商品名	重さ (kg)	商品番号	商品コード	ご利用者負担額(1割)	ご利用者負担額(2割)	ご利用者負担額(3割)	月額レンタル料金
2モーターレギュラー	94.9	11-6412-0	00631-000331	800 円	1,600 円	2,400 円	8,000 円
2モーターショート	94.4	11-6413-0	00631-000331	800 円	1,600 円	2,400 円	8,000 円
2モーターロング	95.9	11-6414-0	00631-000331	800 円	1,600 円	2,400 円	8,000 円
3モーターレギュラー	96.9	11-6415-0	00631-000341	1,000 円	2,000 円	3,000 円	10,000 円
3モーターショート	96.4	11-6416-0	00631-000341	1,000 円	2,000 円	3,000 円	10,000 円
3モーターロング	97.9	11-6417-0	00631-000341	1,000 円	2,000 円	3,000 円	10,000 円

サイドレール 75cm PA505-75

プラッツ

ミオレット II ミオレット フォーユー
ラフィオ
ロングには
スペーサーが必要です



商品名/数量	商品番号	商品コード	月額レンタル料金
1本	19-5785-1	00631-000319	
サイズ: 全幅75×ボトム面からの高さ42.5cm			
ご利用者負担額 (1割)	30円	(2割) 60円 (3割) 90円	300円

サイドレール 96cm PA505-96

プラッツ

ミオレット II ミオレット フォーユー
ラフィオ
ロングには
スペーサーが必要です

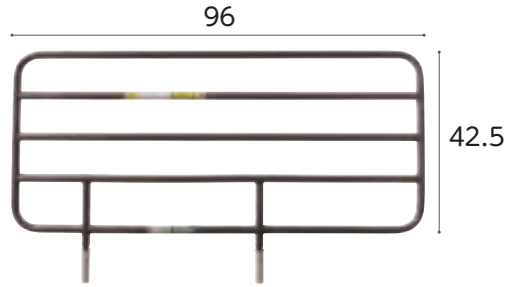

商品名/数量	商品番号	商品コード	月額レンタル料金
1本	19-5804-1	00631-000320	
サイズ: 全幅96×ボトム面からの高さ42.5cm			
ご利用者負担額 (1割)	30円	(2割) 60円 (3割) 90円	300円

床ずれ
防止用具

体位
変換器

認知症
老人徘徊
感知機器

手すり

サイドレール 44cm PA505-44

プラッツ

ミオレット II ミオレット フォーユー
ラフィオ
ロングには
スペーサーが必要です

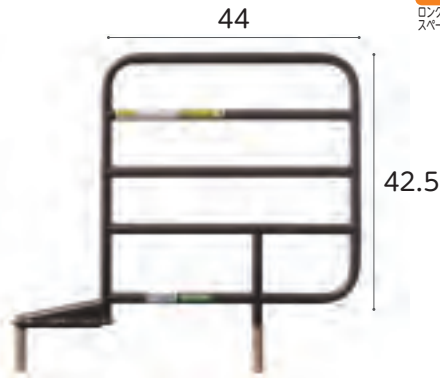

商品名/数量	商品番号	商品コード	月額レンタル料金
1本	19-5806-1	00631-000318	
サイズ: 全幅44×ボトム面からの高さ42.5cm			
ご利用者負担額 (1割)	30円	(2割) 60円 (3割) 90円	300円

ハンドグリップ PG04-75

プラッツ

ラフィオ ミオレット II
ロングには
スペーサーが必要です



商品名/数量	商品番号	商品コード	月額レンタル料金
PG04-75	19-6384-1	00631-000545	
ご利用者負担額 (1割)	100円	(2割) 200円 (3割) 300円	1,000円

歩行
補助杖

歩行器

車椅子・
車椅子
付属品

スロープ

安心ひざパッド付 自動ロック式 ベッド用グリップ ニーパロP

プラッツ

ミオレット フォーユー レギュラー ショート兼用
ラフィオ
ロングには
スペーサーが必要です

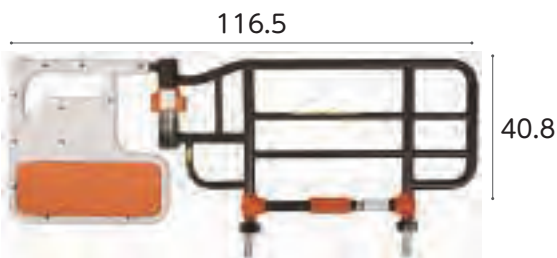

※アーム開閉角度: ±135° (45°刻み)

商品名	商品番号	商品コード	月額レンタル料金
ニーパロP	19-5494-1	00631-000181	
ご利用者負担額 (1割)	200円	(2割) 400円 (3割) 600円	2,000円

パッド付レバーロック式ベッド用グリップ ニーパロL

プラッツ

ミオレット フォーユー レギュラー ショート兼用
ラフィオ
ロングには
スペーサーが必要です



※アーム開閉角度: ±135° (22.5°刻み)

商品名	商品番号	商品コード	月額レンタル料金
ニーパロL	19-6249-1	00631-000536	
ご利用者負担額 (1割)	200円	(2割) 400円 (3割) 600円	2,000円

介護保険
購入
対象品

販売品

情報



ベッド・ベッド付属品

ミオレット・フォーユー 樹脂ボード

プラッツ

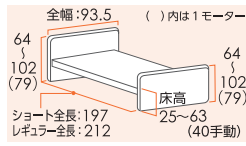

1 モーター 2 モーター 3 モーター ライジングモーション 樹脂 低床 非課税



リモコン



1 モーター 2 モーター 3 モーター

伝い歩きの際に握りやすく、末端がわかりやすい形状です。リモコンコードをびったり収納でき、不用意にリモコンが落ちるのを防ぎます。

在庫限定品

商品名	重さ(kg)	商品番号	商品コード	ご利用者負担額(1割)	ご利用者負担額(2割)	ご利用者負担額(3割)	月額レンタル料金
1モーターレギュラー P100-11BD2	92	11-5886-0	00631-000186	500円	1,000円	1,500円	5,000円
1モーターショート P100-12BD2	90.5	11-5887-0	00631-000189	500円	1,000円	1,500円	5,000円
2モーターレギュラー P100-21BD2	93.5	11-5883-0	00631-000192	650円	1,300円	1,950円	6,500円
2モーターショート P100-22BD2	92	11-5884-0	00631-000195	650円	1,300円	1,950円	6,500円
3モーターレギュラー P100-31BD2	97	11-5888-0	00631-000198	850円	1,700円	2,550円	8,500円
3モーターショート P100-32BD2	95.5	11-5889-0	00631-000201	850円	1,700円	2,550円	8,500円

ミオレット・フォーユー 木製フラットボード

プラッツ

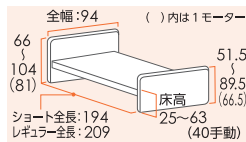

1 モーター 2 モーター 3 モーター ライジングモーション 木製 低床 非課税



リモコン



1 モーター 2 モーター 3 モーター

伝い歩きの際に握りやすく、末端がわかりやすい形状です。表面は傷、汚れ、日光に強いEBコーティング加工です。

商品名	重さ(kg)	商品番号	商品コード	ご利用者負担額(1割)	ご利用者負担額(2割)	ご利用者負担額(3割)	月額レンタル料金
1モーターレギュラー P100-11AA1	97.5	11-5918-0	00631-000184	500円	1,000円	1,500円	5,000円
1モーターショート P100-12AA1	96	11-5919-0	00631-000187	500円	1,000円	1,500円	5,000円
2モーターレギュラー P100-21AA1	99	11-5920-0	00631-000190	650円	1,300円	1,950円	6,500円
2モーターショート P100-22AA1	97.5	11-5921-0	00631-000193	650円	1,300円	1,950円	6,500円
3モーターレギュラー P100-31AA1	102.5	11-5922-0	00631-000196	850円	1,700円	2,550円	8,500円
3モーターショート P100-32AA1	101	11-5923-0	00631-000199	850円	1,700円	2,550円	8,500円

ミオレット・フォーユー 木製宮付ボード

プラッツ

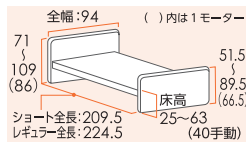

1 モーター 2 モーター 3 モーター ライジングモーション 木製 低床 非課税



リモコン



1 モーター 2 モーター 3 モーター

洋室にも和室にも調和する、木調のデザインです。宮付タイプはティッシュやメガネなどの小物を置くのに便利です。

在庫限定品

商品名	重さ(kg)	商品番号	商品コード	ご利用者負担額(1割)	ご利用者負担額(2割)	ご利用者負担額(3割)	月額レンタル料金
1モーターレギュラー P100-11AB1	104	11-5932-0	00631-000185	500円	1,000円	1,500円	5,000円
1モーターショート P100-12AB1	102.5	11-5933-0	00631-000188	500円	1,000円	1,500円	5,000円
2モーターレギュラー P100-21AB1	105.5	11-5934-0	00631-000191	700円	1,400円	2,100円	7,000円
2モーターショート P100-22AB1	104	11-5935-0	00631-000194	700円	1,400円	2,100円	7,000円
3モーターレギュラー P100-31AB1	109	11-5936-0	00631-000197	900円	1,800円	2,700円	9,000円
3モーターショート P100-32AB1	107.5	11-5937-0	00631-000200	900円	1,800円	2,700円	9,000円

フローアベッド

フランスベッド

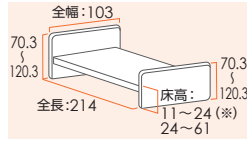

垂直昇降 3 モーター 木製 超低床

リモコン



3モーター



低床のため、ベッドの高さに不安を感じる方に、布団になれた方におすすめです。
ボトムの高さを24cmから11cmまで下げるには、足元側にある安全スイッチを操作してください。目視による安全確認をしながらベッドを下げ、挟み込みを予防します。



高さ18cmでいったん停止。
安全確認後足元にあるスイッチで操作すること
で足の挟まりなど思わぬ事故を防ぎます。

床ずれ
防止用具

体位
変換器

認知症
老人徘徊
感知機器

手すり

商品名	重さ (kg)	商品番号	商品コード	ご利用者負担額(1割)	ご利用者負担額(2割)	ご利用者負担額(3割)	月額レンタル料金
FLB-03J91J-CP	62	11-6090-1	00200-000480	1,500 円	3,000円	4,500円	15,000円

サイドレール

フランスベッド

ケア優

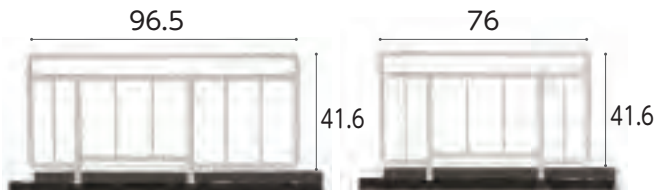

SR-100JJ CSIV

レギュラー

SR-300JJ CSIV

レギュラー
ジョイント兼用

商品名/数量	商品番号	商品コード
SR-100JJ CSIV 1本	19-5239-1	00200-000517

サイズ: 全幅96.5 × ボトム面からの高さ41.6cm

ご利用者負担額 (1割)	(2割)	(3割)	月額レンタル料金
30 円	60円	90円	300円

商品名/数量	商品番号	商品コード
SR-300JJ CSIV 1本	19-5241-1	00200-000338

サイズ: 全幅76 × ボトム面からの高さ41.6cm

ご利用者負担額 (1割)	(2割)	(3割)	月額レンタル料金
30 円	60円	90円	300円

サイドレール

フランスベッド

ケア優

レギュラー
ジョイント兼用

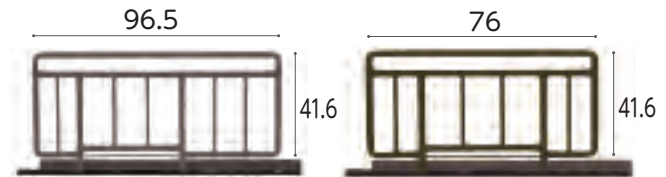

SR-100JJ CSBR

SR-300JJ CSBR

商品名/数量	商品番号	商品コード
SR-100JJ CSBR 1本	19-5346-1	00200-000517

サイズ: 幅96.5 × ボトム面からの高さ41.6cm

ご利用者負担額 (1割)	(2割)	(3割)	月額レンタル料金
30 円	60円	90円	300円

商品名/数量	商品番号	商品コード
SR-300JJ CSBR 1本	19-5348-1	00200-000338

サイズ: 幅76 × ボトム面からの高さ41.6cm

ご利用者負担額 (1割)	(2割)	(3割)	月額レンタル料金
30 円	60円	90円	300円

歩行
補助杖

歩行器

車椅子・
車椅子
付属品

スロープ

移動用
リフト・
つり具

サイドレール SR-800JJ

フランスベッド

ケア優

レギュラー

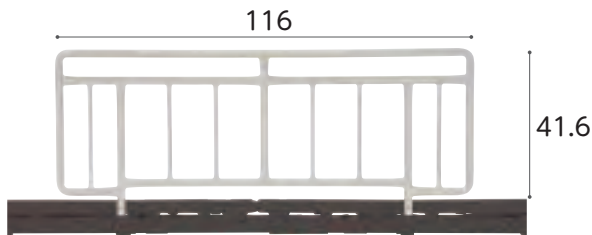

商品名/数量	商品番号	商品コード
1本	19-5531-1	00200-000173

サイズ: 全幅116 × ボトム面からの高さ41.6cm

ご利用者負担額 (1割)	(2割)	(3割)	月額レンタル料金
50 円	100円	150円	500円

ベッド用グリップ GR-510

フランスベッド

ケア優

レギュラー
ジョイント兼用



商品名	商品番号	商品コード
GR-510	19-5430-1	00200-000428

サイズ: 全幅117.3 × ボトム面からの高さ41.6cm アーム開閉角度: ±135° (45°刻み)

ご利用者負担額 (1割)	(2割)	(3割)	月額レンタル料金
170 円	340円	510円	1,700円

介護保険
購入
対象品

販売品

情報



和夢彩

シーホネンス

垂直昇降 2 モーター 3 モーター ヘッドレスト 樹脂 低床 非課税

床ずれ
防止用具

体位
変換器

認知症
老人徘徊
感知機器

手すり

歩行
補助杖



歩行器

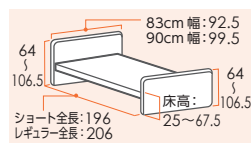
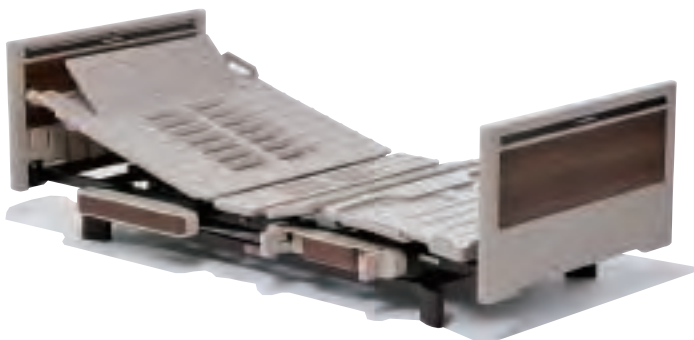

リモコン



2モーター 3モーター

車椅子・
車椅子
付属品

スロープ

ヘッドレスト機能により、頭部だけを
30° 傾けることができます。



ヘッドレスト機能未使用



ヘッドレスト機能使用

移動用
リフト・
つり具

介護保険
購入
対象品



樹脂製のボトムは、通気性を確保するため形状に工夫を凝らしています。マットレスの下に空間を作ることでより空気層が出来、空気が循環できるように設計しました。



最低床高25cmの低床でありながら、介助作業時の腰への負担軽減を図るため、上昇時の最高床高は、当社従来品比5.5cm増の67.5cmを実現しました。

販売品

情報

商品名	重さ(kg)	商品番号	商品コード	ご利用者負担額(1割)	ご利用者負担額(2割)	ご利用者負担額(3割)	月額レンタル料金
2モーター90cm幅 ショート/レギュラー	87.5	11-6084-0	00167-000197	800 円	1,600円	2,400円	8,000円
2モーター83cm幅 ショート/レギュラー	83.5	11-6085-0	00167-000198	800 円	1,600円	2,400円	8,000円
3モーター90cm幅 ショート/レギュラー	88	11-6086-0	00167-000195	1,000 円	2,000円	3,000円	10,000円
3モーター83cm幅 ショート/レギュラー	84	11-6087-0	00167-000196	1,000 円	2,000円	3,000円	10,000円

サイドレール

彩 純 凜

シーホネンス

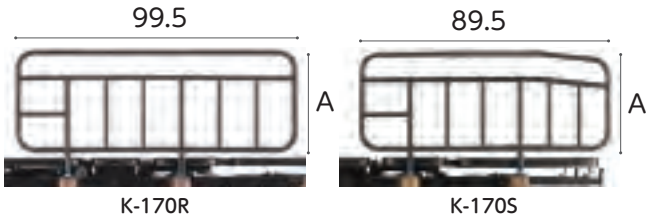

A: ボトム面からの高さ(凜)41cm(純)38cm(彩)39.5cm

商品名/数量	商品番号	商品コード
K-170R 1本	19-5443-1	00167-Z00103

サイズ:全幅99.5×ボトム面からの高さ(凜)41cm(純)38cm(彩)39.5cm

ご利用者負担額 (1割)	(2割)	(3割)	月額レンタル料金
30 円	60円	90円	300円

商品名/数量	商品番号	商品コード
K-170S 1本	19-5442-1	00167-Z00106

サイズ:全幅89.5×ボトム面からの高さ(凜)41cm(純)38cm(彩)39.5cm

ご利用者負担額 (1割)	(2割)	(3割)	月額レンタル料金
30 円	60円	90円	300円

サイドレール (彩用)

彩

シーホネンス

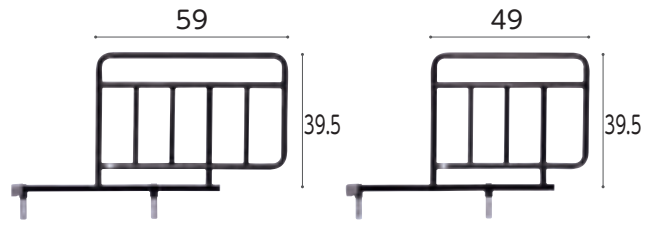

K-190RX

K-190SX

商品名/数量	商品番号	商品コード
1本 (K-190RX)	19-5791-1	00167-000202

サイズ:サイドレール部幅59×ボトム面からの高さ39.5cm

ご利用者負担額 (1割)	(2割)	(3割)	月額レンタル料金
30 円	60円	90円	300円

商品名/数量	商品番号	商品コード
1本 (K-190SX)	19-5792-1	00167-000201

サイズ:サイドレール部幅49×ボトム面からの高さ39.5cm

ご利用者負担額 (1割)	(2割)	(3割)	月額レンタル料金
30 円	60円	90円	300円

サイドレール K-173S/K-173

シーホネンス

彩 純 凜



K-173S

K-173

商品名	商品番号	商品コード
1本 (K-173S)	19-5790-1	00167-Z00089

サイズ:全幅72×ボトム面からの高さ39.5cm

ご利用者負担額 (1割)	(2割)	(3割)	月額レンタル料金
30 円	60円	90円	300円

商品名	商品番号	商品コード
1本 (K-173)	19-5587-1	00167-Z00091

サイズ:全幅84×ボトム面からの高さ(凜)41cm(純)38cm(彩)39.5cm

ご利用者負担額 (1割)	(2割)	(3割)	月額レンタル料金
30 円	60円	90円	300円

回転式アーム介助バー (彩用) K-47R

彩

シーホネンス

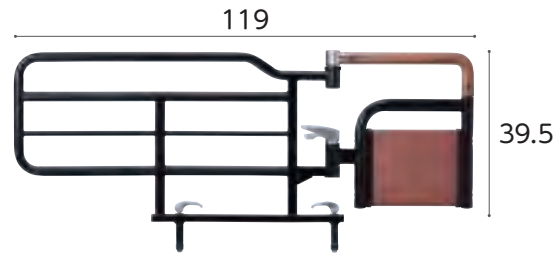

※開閉角度:最大150°(15°刻み)

商品名	商品番号	商品コード
K-47R	19-5919-1	00167-000226

サイズ:全幅119×ボトム面からの高さ39.5cm アーム開閉角度±150°(15°刻み)

ご利用者負担額 (1割)	(2割)	(3割)	月額レンタル料金
200 円	400円	600円	2,000円

回転式アーム介助バー (彩用) K-45R

彩

シーホネンス

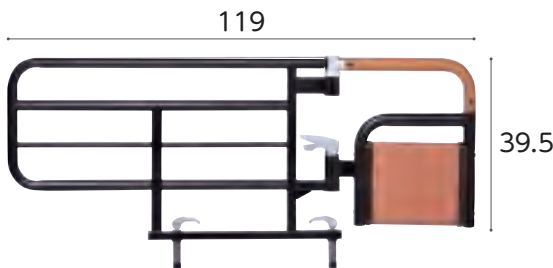

商品名	商品番号	商品コード
K-45R	19-5789-1	00167-000205

サイズ:全幅119×ボトム面からの高さ39.5cm アーム開閉角度±90°(15°刻み)

ご利用者負担額 (1割)	(2割)	(3割)	月額レンタル料金
200 円	400円	600円	2,000円

キャスター (彩用) K-129

彩

シーホネンス



※キャスターを取り付ける場合、ベッド本体も課税となります。
※ベッドの高さは、+3cm 変わります。

商品名	商品番号	商品コード
K-129	19-5796-1	00167-000209

直径:7.5cm

ご利用者負担額 (1割)	(2割)	(3割)	月額レンタル料金
100 円	200円	300円	1,000円

床ずれ
防止用具

体位
変換器

認知症
老人徘徊
感知機器

手すり

歩行
補助杖

歩行器

車椅子・
車椅子
付属品

スロープ

移動用
リフト・
つり具

介護保険
購入
対象品

販売品

情報



ベッド・ベッド付属品

楽匠Z

パラマウントベッド

床ずれ
防止用具

体位
変換器

認知症
老人徘徊
感知機器

手すり

歩行
補助杖

歩行器

車椅子・
車椅子
付属品

スロープ

移動用
リフト・
つり具

介護保険
購入
対象品

販売品

情報

液晶
リモコン 垂直昇降 2
モーター 3
モーター ラクリア
モーション 樹脂木 低床 非課税

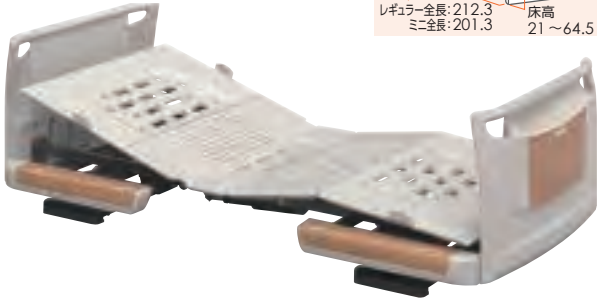
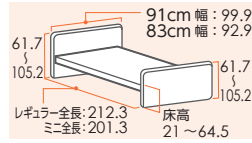

■ベッドが前後に動かない垂直昇降方式の高さ調節機能
手元スイッチの「高さ」ボタンを操作することでベッドの高さ（ゆかからボトム上面までの高さ）を約21cmから約64.5cmまで調節できます。高さ調節をする時にベッドが前後に動かない垂直昇降方式を採用しています。

■2 モーション電動ベッド（背・高さ）

楽匠Zの2モーションシリーズは「ラクリアモーション（2種類）」と「背膝連動」そして「背ボトム単独動作」による4種類の背あげ機能（起き上がり補助機能）と、ベッドの高さ調節機能を搭載しています。



■3 モーション電動ベッド（背・膝・高さ）

楽匠Zの3モーションシリーズは「ラクリアモーション」と「らくらくモーション」そして「背ボトム単独動作」による3種類の背あげ機能（起き上がり補助機能）と、膝ボトムの角度調節機能、ベッドの高さ調節機能を搭載しています。



ラクリアモーション

で、かつてない背あげ姿勢を実現しました。

ここから生まれる背あげ姿勢は、これまでにない視界の広さ、身体の動かしやすさ、離床のしやすさを実現しています。

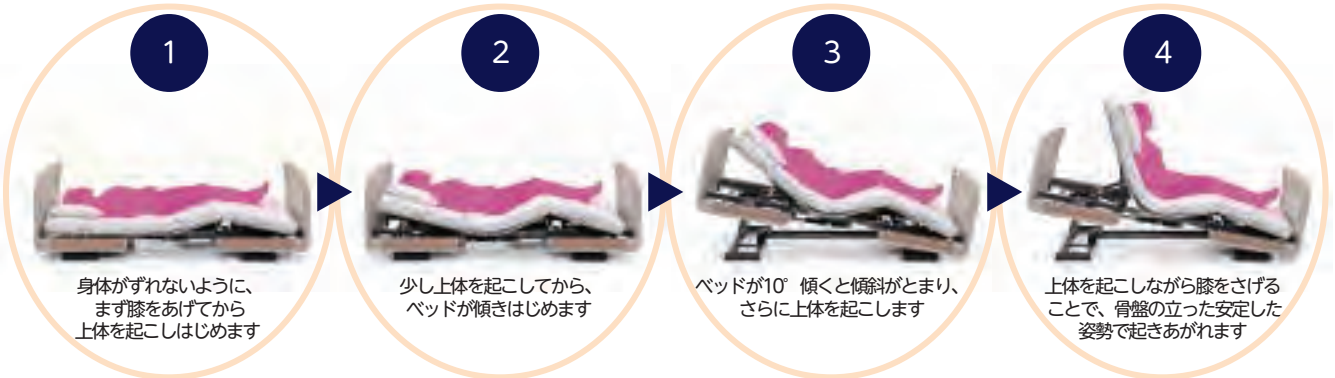

		91cm				83cm			
		商品名				商品名			
		KQ-7331				KQ-7311			
		商品番号		商品コード		商品番号		商品コード	
3 モーション (3 モーター+1)	レギュラー サイズ	11-5999-0		00170-000785		11-6038-0		00170-000785	
		ご利用者 負担額 (1割)	2,000円 (2割) 3,000円 (3割)	月額 レンタル料金	10,000円	ご利用者 負担額 (1割)	2,000円 (2割) 3,000円 (3割)	月額 レンタル料金	10,000円
		商品名				商品名			
		KQ-7321				KQ-7301			
		商品番号		商品コード		商品番号		商品コード	
		11-6044-0		00170-000785		11-6032-0		00170-000785	
		ご利用者 負担額 (1割)	2,000円 (2割) 3,000円 (3割)	月額 レンタル料金	10,000円	ご利用者 負担額 (1割)	2,000円 (2割) 3,000円 (3割)	月額 レンタル料金	10,000円
2 モーション (2 モーター+1)	レギュラー サイズ	11-5995-0		00170-000777		11-6017-0		00170-000777	
		ご利用者 負担額 (1割)	1,600円 (2割) 2,400円 (3割)	月額 レンタル料金	8,000円	ご利用者 負担額 (1割)	1,600円 (2割) 2,400円 (3割)	月額 レンタル料金	8,000円
		商品名				商品名			
		KQ-7231				KQ-7211			
		商品番号		商品コード		商品番号		商品コード	
		11-5997-0		00170-000777		11-5998-0		00170-000777	
		ご利用者 負担額 (1割)	1,600円 (2割) 2,400円 (3割)	月額 レンタル料金	8,000円	ご利用者 負担額 (1割)	1,600円 (2割) 2,400円 (3割)	月額 レンタル料金	8,000円
		商品名				商品名			
		KQ-7221				KQ-7201			
		商品番号		商品コード		商品番号		商品コード	
		11-5997-0		00170-000777		11-5998-0		00170-000777	
		ご利用者 負担額 (1割)	1,600円 (2割) 2,400円 (3割)	月額 レンタル料金	8,000円	ご利用者 負担額 (1割)	1,600円 (2割) 2,400円 (3割)	月額 レンタル料金	8,000円

税込価格で表記しています。(非課税 ※非課税と表記のない商品に限る) 単位:cm

サービスコード/特殊寝台 介護給付:171003 予防給付:671003/特殊寝台付属品 介護給付:171004 予防給付:671004

ベッド・
ベッド
付属品

サイドレール

楽匠 Z 楽匠 S

パラマウントベッド

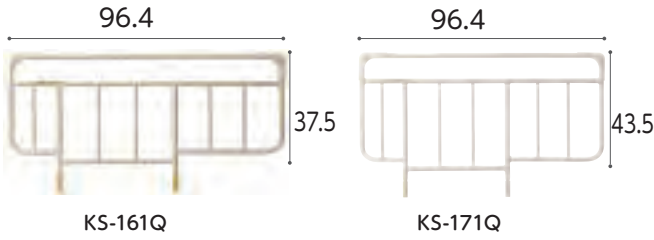

商品名/数量	商品番号	商品コード
ベッドサイドレール KS-161Q 1本	19-5236-1	00170-Z00019

サイズ:全幅96.4×ボトム面からの高さ37.5cm

ご利用者負担額 (1割)	30円	(2割) 60円	(3割) 90円	月額レンタル料金	300円
--------------	-----	----------	----------	----------	------

商品名/数量	商品番号	商品コード
ベッドサイドレール KS-171Q 1本	19-5257-1	00170-Z00197

サイズ:全幅96.4×ボトム面からの高さ43.5cm

ご利用者負担額 (1割)	30円	(2割) 60円	(3割) 90円	月額レンタル料金	300円
--------------	-----	----------	----------	----------	------

サイドレール

楽匠 Z 楽匠 S

パラマウントベッド

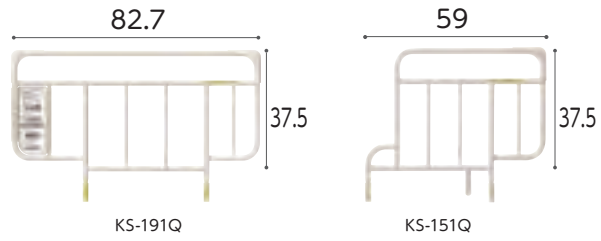

商品名/数量	商品番号	商品コード
ベッドサイドレール KS-191Q 1本	19-5653-1	00170-000752

サイズ:全幅82.7×ボトム面からの高さ37.5cm

ご利用者負担額 (1割)	30円	(2割) 60円	(3割) 90円	月額レンタル料金	300円
--------------	-----	----------	----------	----------	------

商品名/数量	商品番号	商品コード
ベッドサイドレール KS-151Q 1本	19-5256-1	00170-000537

サイズ:全幅59×ボトム面からの高さ37.5cm

ご利用者負担額 (1割)	30円	(2割) 60円	(3割) 90円	月額レンタル料金	300円
--------------	-----	----------	----------	----------	------

床ずれ
防止用具

体位
変換器

認知症
老人徘徊
感知機器

手すり

サイドグリップ KS-030A

楽匠 Z 楽匠 S

パラマウントベッド



商品名	商品番号	商品コード
KS-030A	19-6047-1	00170-000897

サイズ:全幅82.2×ボトム面からの高さ41cm 重さ6.8kg

ご利用者負担額 (1割)	100円	(2割) 200円	(3割) 300円	月額レンタル料金	1,000円
--------------	------	-----------	-----------	----------	--------

スイングアーム介助バー KS-098A

楽匠 Z 楽匠 S

パラマウントベッド

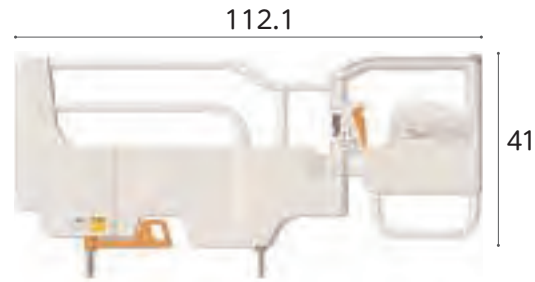

商品名	商品番号	商品コード
KS-098A	19-6007-1	00170-000898

サイズ:幅112.1×ボトム面からの高さ41cm アーム開閉角度±120°(30°刻み)

ご利用者負担額 (1割)	200円	(2割) 400円	(3割) 600円	月額レンタル料金	2,000円
--------------	------	-----------	-----------	----------	--------

歩行
補助杖

歩行器

車椅子・
車椅子
付属品

スロープ

移動用
リフト・
つり具

スイングアーム介助バー KS-096A

楽匠 Z 楽匠 S

パラマウントベッド



商品名	商品番号	商品コード
KS-096A	19-5237-1	00170-000551

サイズ:全幅110.9×ボトム面からの高さ39.5cm アーム開閉角度:±150°(30°刻み)

ご利用者負担額 (1割)	200円	(2割) 400円	(3割) 600円	月額レンタル料金	2,000円
--------------	------	-----------	-----------	----------	--------

キャスター KQ-P70C

楽匠 Z

パラマウントベッド



※ベッドが3cm高くなります。
※キャスターを取り付ける場合、ベッド本体も課税となります。

商品名	商品番号	商品コード
KQ-P70C	19-5688-1	00170-000794

ご利用者負担額 (1割)	100円	(2割) 200円	(3割) 300円	月額レンタル料金	1,000円
--------------	------	-----------	-----------	----------	--------

介護保険
購入
対象品

販売品

情報



ベッド・ベッド付属品

床ずれ
防止用具

体位
変換器

認知症
老人徘徊
感知機器

手すり

歩行
補助杖

歩行器

車椅子・
車椅子
付属品

スロープ

移動用
リフト・
つり具

介護保険
購入
対象品

販売品

情報

ベッドサイドテーブル KF-1920

ケア優 ラフィオ ミオレット
フォーユー
楽匠 Z 楽匠 S

パラマウントベッド

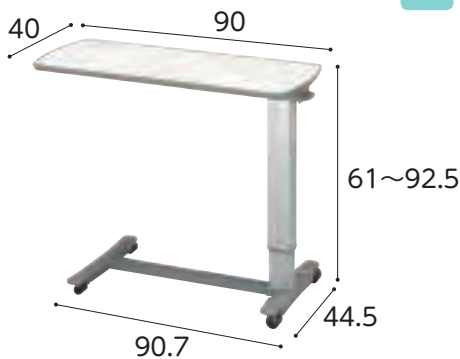

※ラフィオ超低床仕様ではご使用できません。
※ミオレット・フォーユー、楽匠 S と組み合わせる場合、ハイトスペーサーが必要です。
※ミオレット・フォーユーはキャスター装着時はご使用できません。

商品名	商品番号	商品コード
KF-1920	19-5659-1	00170-000716
ご利用者 負担額 (1割)	200円	(2割) 400円 (3割) 600円
月額レンタル料金		2,000円

ベッドサイドテーブル ST-136N LO

ケア優 ラフィオ ミオレット
フォーユー
楽匠 Z 楽匠 S

フランスベッド

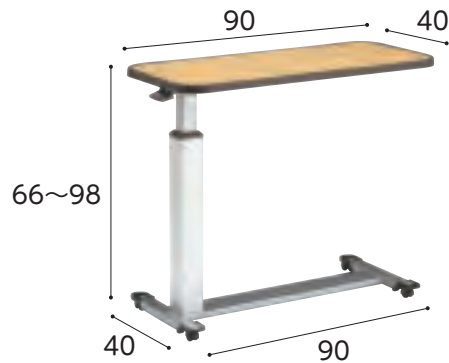

※ラフィオ超低床仕様ではご使用できません。
※ミオレット・フォーユー、楽匠 S と組み合わせる場合、ハイトスペーサーが必要です。
※ミオレット・フォーユーはキャスター装着時はご使用できません。

商品名	商品番号	商品コード
ST-136N LO	19-5399-1	00200-000410
ご利用者 負担額 (1割)	200円	(2割) 400円 (3割) 600円
月額レンタル料金		2,000円

ガス圧式昇降ベッドテーブル PZT-840

ケア優 ラフィオ ミオレット
フォーユー
楽匠 Z 楽匠 S

プラッツ



※ラフィオ超低床仕様ではご使用できません。
※ミオレット・フォーユー、楽匠 S と組み合わせる場合、ハイトスペーサーが必要です。
※ミオレット・フォーユーはキャスター装着時はご使用できません。

商品名	商品番号	商品コード
PZT-840	19-5589-1	00631-000178
ご利用者 負担額 (1割)	200円	(2割) 400円 (3割) 600円
月額レンタル料金		2,000円

オーバーテーブル KQ-060L

楽匠 Z 楽匠 S

パラマウントベッド

※楽匠 Z で使用される場合
ラクリアモーションはお
使いになれません。

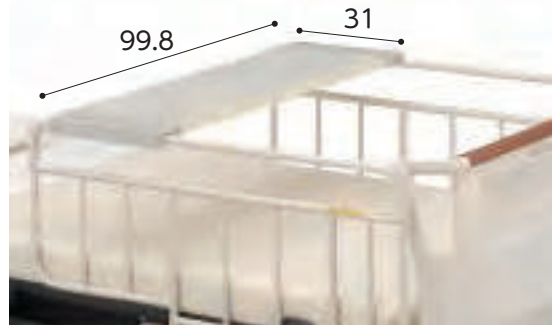

商品名	商品番号	商品コード
KQ-060L	19-0167-1	00170-000374
ご利用者 負担額 (1割)	50円	(2割) 100円 (3割) 150円
月額レンタル料金		500円

オーバーテーブル PGT-400LM

ラフィオ ミオレット
フォーユー

プラッツ



商品名	商品番号	商品コード
PGT-400LM	19-5504-1	00631-000121
ご利用者 負担額 (1割)	50円	(2割) 100円 (3割) 150円
月額レンタル料金		500円

オーバーテーブル (ケア優用) K-135CY

ケア優

シーホネンス

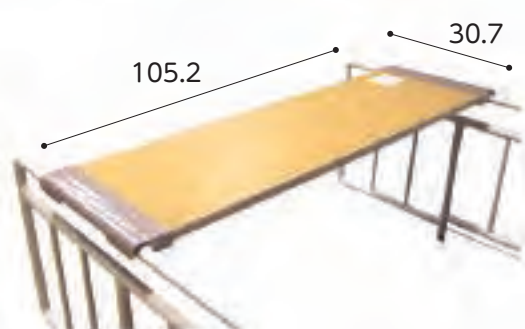

商品名	商品番号	商品コード
K-135CY	19-5345-1	00167-Z00083
ご利用者 負担額 (1割)	50円	(2割) 100円 (3割) 150円
月額レンタル料金		500円

税込価格で表記しています。(非課税 ※非課税と表記のない商品に限る) 単位:cm

サービスコード/特殊寝台 介護給付: 171003 予防給付: 671003 / 特殊寝台付属品 介護給付: 171004 予防給付: 671004

ベッド・
ベッド
付属品

ベルトセット付リハビリテーブル KF-840BS

ケア優 ラフィオ ミオレット
フォーユー
楽匠 Z 楽匠 S

パラマウントベッド

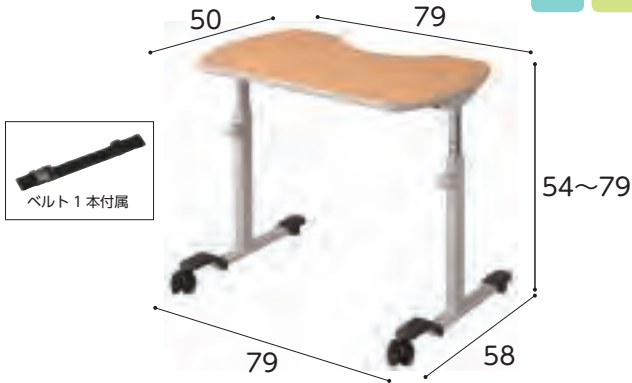

※ラフィオ超低床仕様ではご使用できません。
※楽匠 S と組み合わせる場合、ハイトスペーサーが必要です。

商品名	商品番号	商品コード
KF-840BS	19-5234-1	00170-000826
ご利用者負担額 (1割)	300円	(2割) 600円 (3割) 900円
		月額レンタル料金 3,000円

オーバーベッドテーブル KF-833LA

ケア優 ラフィオ ミオレット
フォーユー
楽匠 Z 楽匠 S

パラマウントベッド

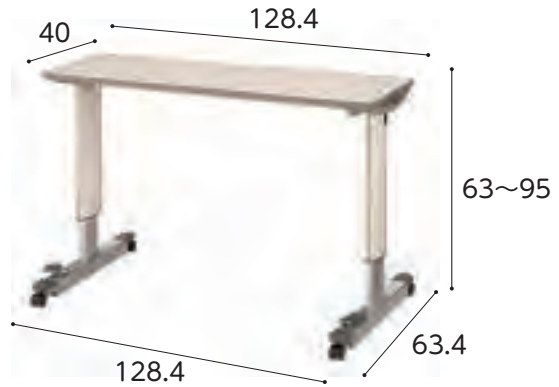

商品名	商品番号	商品コード
KF-833LA	19-0168-1	00170-000315
ご利用者負担額 (1割)	400円	(2割) 800円 (3割) 1,200円
		月額レンタル料金 4,000円

床ずれ
防止用具

体位
変換器

認知症
老人徘徊
感知機器

手すり

ケアスライダー (MEMS)

モルテン

より安全でスムーズな移乗をサポートします。

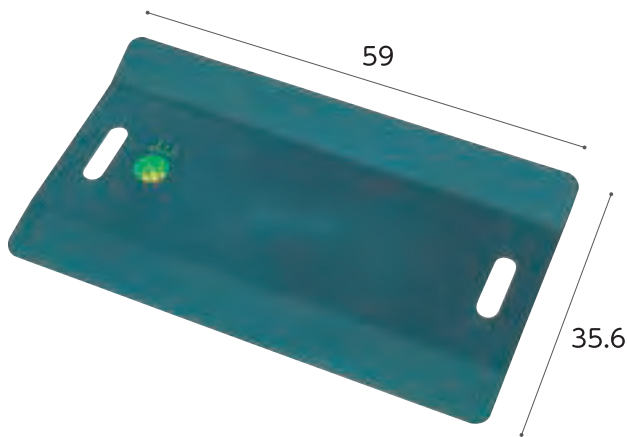

全高0.5cm/耐荷重 130kg

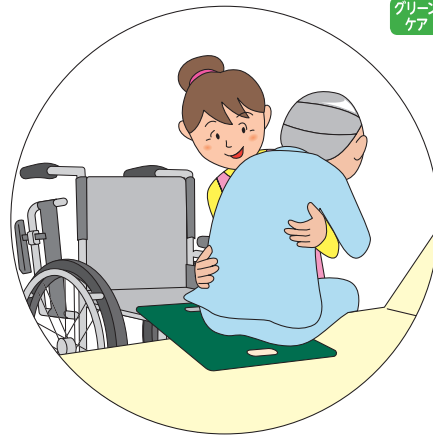

ケア優 ラフィオ ミオレット
フォーユー
グリーン
ケア 楽匠 Z 楽匠 S

商品名	商品番号	商品コード
MEMS	19-1301-1	00054-000033
ご利用者負担額 (1割)	100円	(2割) 200円 (3割) 300円
		月額レンタル料金 1,000円

歩行
補助杖

歩行器

車椅子・
車椅子
付属品

スロープ

移動用
リフト・
つり具

テイコブ移乗用介助ベルト AB31

幸和製作所

安全にベッドからの移乗介助が出来ます。安全に介助者の負担を軽減します。
適応胴囲サイズが約 60 ~ 130cm と小柄な方から大柄な方まで対応できま
す。保管時に便利な吊り下げ用ストラップ付き。
ベルト裏面に滑り止め付き。



ケア優 ラフィオ ミオレット
フォーユー
楽匠 Z 楽匠 S

商品名	商品番号	商品コード
AB31	19-5519-1	00030-000142
ご利用者負担額 (1割)	100円	(2割) 200円 (3割) 300円
		月額レンタル料金 1,000円

介護保険
購入
対象品

販売品

情報



マットレス

床ずれ
防止用具

マットレスは寝心地と寝返りのしやすさと体圧分散効果を配慮して選ぶようにしましょう。
特に寝返りが困難な方や臀部の筋肉に萎縮（臀部が痩せている）がある方の場合、床ずれのリスクが高くなっていますので、注意をして選ぶ必要があります。

体位
変換器

認知症
老人徘徊
感知機器

手すり

歩行
補助杖

歩行器

車椅子・
車椅子
付属品

スロープ

移動用
リフト・
つり具

介護保険
購入
対象品

販売品

情報

やわらかめ

しっかり

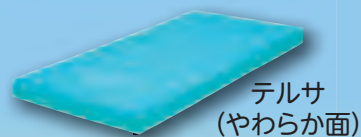

テルサ
(やわらか面)

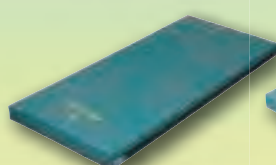

ケアデュオ

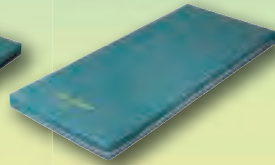

ケアブリーズ
(やわらか面)

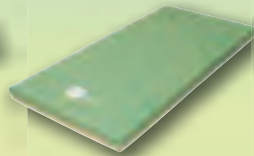

アルファプラ
すくっと防水



アルファプラ
すくっとRe通気



ストレッチフィット

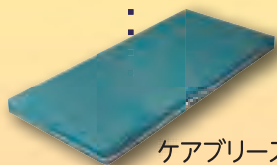

ケアブリーズ
(しっかり面)

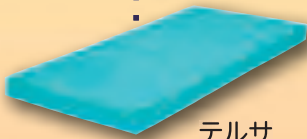

テルサ
(しっかり面)

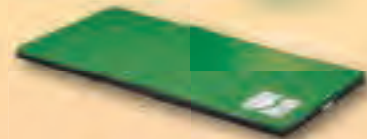

ストレッチスリム

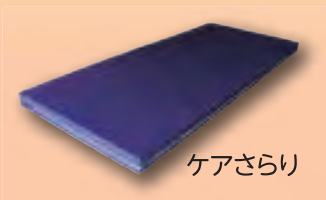

ケアさらり



プレグラール



ダブルウェーブ

ケアブリーズ

トーヨーソフランテック

グリーン
ケア 厚さ
8
cm

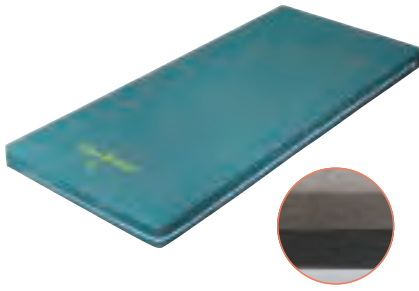

① 選べる寝心地
やわらかな寝心地の「やわらか」面と身体がしずみこみにくい「しっかり」面のリバーシブル仕様となっております。お好みに合わせてご使用ください。

② 軽くて通気性が良い
ムレにくいウレタンフォームと、通気カバーの組み合わせでいつも快適にご使用いただけます。カバーは取外して丸洗いができ、衛生的です。

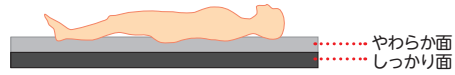

※納入時はカバーにロゴマークが付いている面がやわらかめの面です。

商品名	商品番号	商品コード
90cm幅 レギュラー	12-5846-1	00523-000019
サイズ: 幅 90 × 全長 191 × 厚さ 8cm		
90cm幅 ショート	12-5847-1	00523-000019
サイズ: 幅 90 × 全長 181 × 厚さ 8cm		
83cm幅 レギュラー	12-5848-1	00523-000019
サイズ: 幅 83 × 全長 191 × 厚さ 8cm		
83cm幅 ショート	12-5849-1	00523-000019
サイズ: 幅 83 × 全長 181 × 厚さ 8cm		
材質/カバー: ポリエステル100%、マット: ウレタンフォーム		
ご利用者負担額 (1割)	200 円	(2割) 400 円 (3割) 600 円
		月額レンタル料金 2,000 円

床ずれ
防止用具

体位
変換器

認知症
老人徘徊
感知機器

手すり

ケアデュオ

日本ケアサプライ

お手入れしやすい「防水タイプ」のカバーです。
やさしい寝心地で、かつ端座位をとるときも姿勢が安定します。



グリーン
ケア 厚さ
8
cm

商品名	商品番号	商品コード
90cm幅 レギュラー	12-5642-1	00614-000007
サイズ: 幅 90 × 全長 191 × 厚さ 8cm		
90cm幅 ショート	12-5715-1	00614-000007
サイズ: 幅 90 × 全長 181 × 厚さ 8cm		
90cm幅 セミロング	12-5755-1	00614-000007
サイズ: 幅 90 × 全長 195 × 厚さ 8cm		
83cm幅 レギュラー	12-5643-1	00614-000007
サイズ: 幅 83 × 全長 191 × 厚さ 8cm		
83cm幅 ショート	12-5915-1	00614-000007
サイズ: 幅 83 × 全長 181 × 厚さ 8cm		
材質/カバー: 表地 ウレタン合皮、裏地 ウレタンフィルム、マット: ウレタンフォーム		
ご利用者負担額 (1割)	200 円	(2割) 400 円 (3割) 600 円
		月額レンタル料金 2,000 円

歩行
補助杖

歩行器

車椅子・
車椅子
付属品

スロープ

移動用
リフト・
つり具

ケアさらり

日本ケアサプライ

通気性の良いムレにくいマットレスです。「多層構造」の採用により、寝姿勢を水平に保つための適度な硬さとクッション性を実現。安定した寝姿勢や端座位をサポートします。

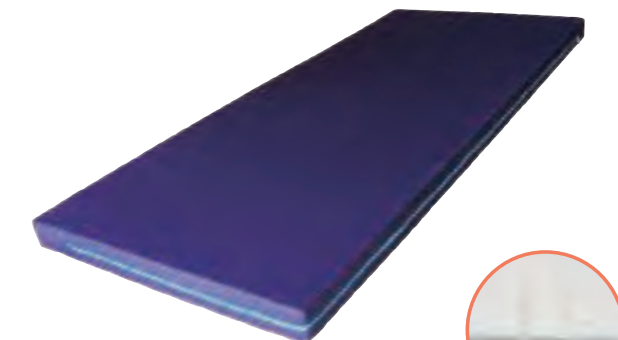

グリーン
ケア 厚さ
8
cm

両端は硬く
立ち上がり
をサポート

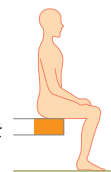

腰部が沈み込みにくい

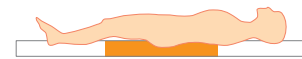

商品名	商品番号	商品コード
91cm幅 レギュラー	12-5735-1	00614-000006
サイズ: 幅 91 × 全長 191 × 厚さ 8cm		
91cm幅 ショート	12-5737-1	00614-000006
サイズ: 幅 91 × 全長 181 × 厚さ 8cm		
83cm幅 レギュラー	12-5736-1	00614-000006
サイズ: 幅 83 × 全長 191 × 厚さ 8cm		
材質/カバー: ポリエステル 抗菌防臭加工、防炎加工のカバー		
ご利用者負担額 (1割)	200 円	(2割) 400 円 (3割) 600 円
		月額レンタル料金 2,000 円

介護保険
購入
対象品

販売品

情報



ベッド・ベッド付属品

ストレッチスリムマットレス

厚さ
7
cm

パラマウントベッド

マットレスが伸びて、背上げに伴う身体のずれを軽減します。
薄型・軽量マットレスで、高い機能性と快適なクッション性を両立しました。

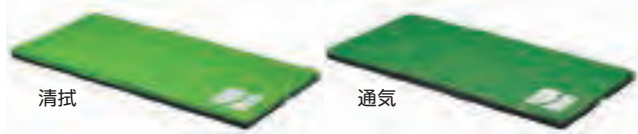

商品名	商品番号	商品コード
[清拭]91cm幅レギュラー	12-5862-1	00170-000740

サイズ：幅 91 × 全長 191 × 厚さ 7cm

材質/カバー：ポリエステル、ポリウレタン、マット：ウレタンフォーム・ポリエステル

商品名	商品番号	商品コード
[通気]91cm幅レギュラー	12-5866-1	00170-000745

サイズ：幅 91 × 全長 191 × 厚さ 7cm

材質/カバー：ポリエステル、マット：ポリエステル・ウレタンフォーム

ご利用者 負担額 (1割)	200 円	(2割)	400 円	月額レンタル料金	
		(3割)	600 円		2,000 円

ストレッチフィットマットレス

厚さ
9
cm

パラマウントベッド

プロファイル加工を施したウレタンフォームのトップクッションが、身体の突部にかかる圧力を効果的に分散します。

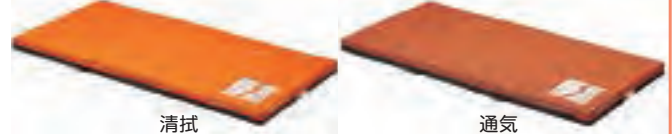

商品名	商品番号	商品コード
[清拭]91cm幅レギュラー	12-5870-1	00170-000730

サイズ：幅 91 × 全長 191 × 厚さ 9cm

材質/カバー：ポリエステル、ポリウレタン、マット：ウレタンフォーム・ポリエステル

商品名	商品番号	商品コード
[通気]91cm幅レギュラー	12-5874-1	00170-000735

サイズ：幅 91 × 全長 191 × 厚さ 9cm

材質/カバー：ポリエステル、マット：ポリエステル・ウレタンフォーム

ご利用者 負担額 (1割)	300 円	(2割)	600 円	月額レンタル料金	
		(3割)	900 円		3,000 円

アルファプラすくっとRe 通気

タイカ

寝返りから立ち上がりまでの一連の動作が安定して行えます。
動きやすさと寝心地を両立した体圧分散型マットレスです。

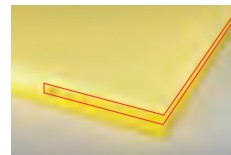
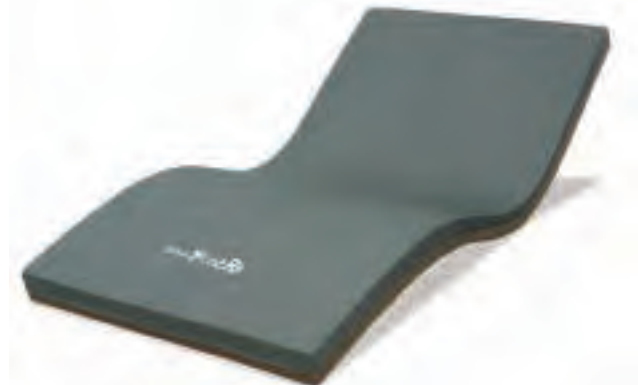

高硬度ウレタンフォームで安定感を確保

←上層・中層に柔らかめ、下層に硬めの
高弾性無膜ウレタンフォームを使用。三
層が適度な弾力で身体を押し上げるため、
寝返り、起き上がり、ベッドから立ち上
るといった一連の動作をサポートします。

厚さ
8
cm

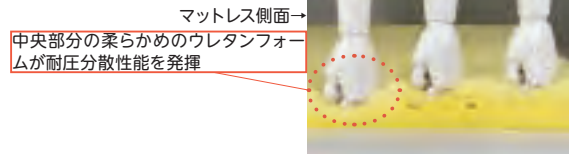

マットレス側面→
中央部分の柔らかめのウレタンフォーム
が耐圧分散性能を発揮

商品名	商品番号	商品コード
91cm幅 レギュラー	12-5986-1	00563-000108

サイズ：幅 91 × 全長 191 × 厚さ 8cm

商品名	商品番号	商品コード
91cm幅 ショート	12-5987-1	00563-000109

サイズ：幅 91 × 長さ 180 × 厚さ 8cm

材質/カバー：ポリエステル マット：ポリウレタンフォーム

ご利用者 負担額 (1割)	300 円	(2割)	600 円	月額レンタル料金	
		(3割)	900 円		3,000 円

テルサ 防水

モルテン

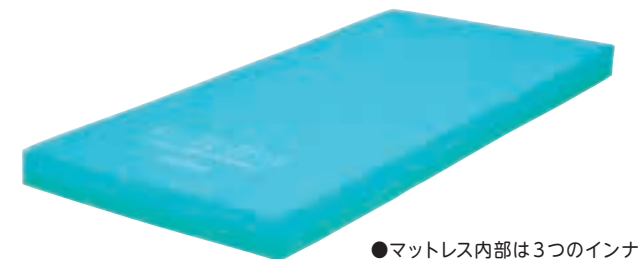

●マットレス内部は3つのインナー
マットから構成されており、
【やわらか面】と【しっかり面】
を部分的に組み合わせ、異なる質
感を選ぶことが可能。(部分交換)

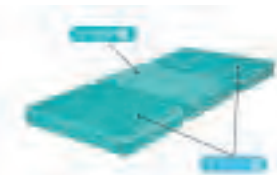

●従来の標準マットレスより厚みをもたせることで、体圧分散性能と質感が向上
●全体を優しくつつみ込む【やわらか面】と、体の沈み込みをおさえ寝返りの
しやすい【しっかり面】の異なる質感を選ぶことが可能(リバーシブル)

【やわらか面/スリット形状】



【しっかり面/フラット形状】



商品名	商品番号	商品コード
91cm幅 レギュラー	12-5952-1	00054-000204

サイズ：幅 91 × 長さ 191 × 厚さ 12cm

材質/カバー：ウレタン合皮(アウター)・ポリエステル(インナー)、マット：ウレタンフォーム・ポリエステル繊維

ご利用者 負担額 (1割)	280 円	(2割)	560 円	月額レンタル料金	
		(3割)	840 円		2,800 円

床ずれってなに？

寝返りが打てないと、同じ場所に体重がかかり続けるので、血の流れが悪くなり、床ずれができます。また、そこにずれ力が加わるとより発生しやすくなります。

圧迫

① 細胞は血から栄養をもらっています。

② 血の流れが悪いと栄養がもらえません。

③ とうとう細胞が死んでしまいました。

ずれ力

①

ハサミと同じ力
ハサミで紙を切る時と同じような力がかかります。

②

床ずれ

発生しやすい部位

床ずれ
防止用具

体位
変換器

認知症
老人徘徊
感知機器

手すり

歩行
補助杖

歩行者

まずは床ずれになりやすさを調べましょう

OHスケール 次の質問に答えると、床ずれになりやすさがわかります。

Q1 ベッドの上で自分で寝返りできますか？	A1	<ul style="list-style-type: none"> ・できる 0点 ・どちらでもない 1.5点 ・できない 3点 	点
Q2 お尻の骨の飛び出し具合は次のうちどれですか？	A2	<ul style="list-style-type: none"> ・正常 0点 ・軽度・中等度 1.5点 ・高度 3点 	点
Q3 むくみはありますか？	A3	<ul style="list-style-type: none"> ・いいえ 0点 ・はい 3点 	点
Q4 関節が硬くなって手足を伸ばしにくいですか？	A4	<ul style="list-style-type: none"> ・いいえ 0点 ・はい 1点 	点

合計点数は
何点でしたか？

1点でもついた人は、
床ずれになりやすい
人です。また、点数が
高い人ほど床ずれに
なりやすい人です。

合計 点

車椅子・
車椅子
付属品

スロープ

移動用
リフト・
つり具

介護保険
購入
対象品

OHスケールとリスクレベル

合計点数	リスク	床ずれ発症率(目安)	治癒期間(目安)
0点	リスクなし・予防	—	—
1~3点	軽度リスク	約25%以下	40日
4~6点	中等度リスク	約26~65%	57日
7~10点	高度リスク	約66%以上	173日

販売品

情報



床ずれ防止用具

使用者の介護環境も考えてマットレスを選びましょう

床ずれ防止用具は床ずれができてから使うだけでなく、床ずれができる前から「床ずれを防止」するために使う用具です。使用者の状態や床ずれになりやすさを把握し、マットレスを選びましょう。

体位
変換器

認知症
老人徘徊
感知機器

手すり

歩行
補助杖

歩行器

車椅子・
車椅子
付属品

スロープ

移動用
リフト・
つり具

介護保険
購入
対象品

情報

情報

合計点数	介護力あり	介護力なし	静止型	ハイブリッド型	圧切替型
0点	布団、ベッドマットレス	体圧分散式マットレス (静止型 厚さ10cm未満)	体圧分散性能と、安楽性や安定性の バランスに優れています。		
1~3点		体圧分散式マットレス (静止型 厚さ10cm以上) 上敷き型エアマットレスなど		ウレタンフォームとエアを組み合わせた マットレスです。	
4~6点	体圧分散式マットレス (静止型 厚さ10cm未満)	体圧分散式マットレス (静止型 厚さ10cm以上)			圧切替型
7~10点	体圧分散式マットレス (静止型 厚さ10cm以上) 上敷き型エアマットレス ハイブリッド型など	コンピューター制御エアマットレス、 ハイブリッド型など			エアを自動的に出し入れし、圧がかかる 場所を移動させるマットレスです。

<リスク>

- 予防～軽度
- 軽度～中度
- 中度～リスク保有者
- 軽度～リスク保有者

<種類>

- 圧切替型
- 静止型
- ハイブリッド

床ずれ対応マットレス一覧表

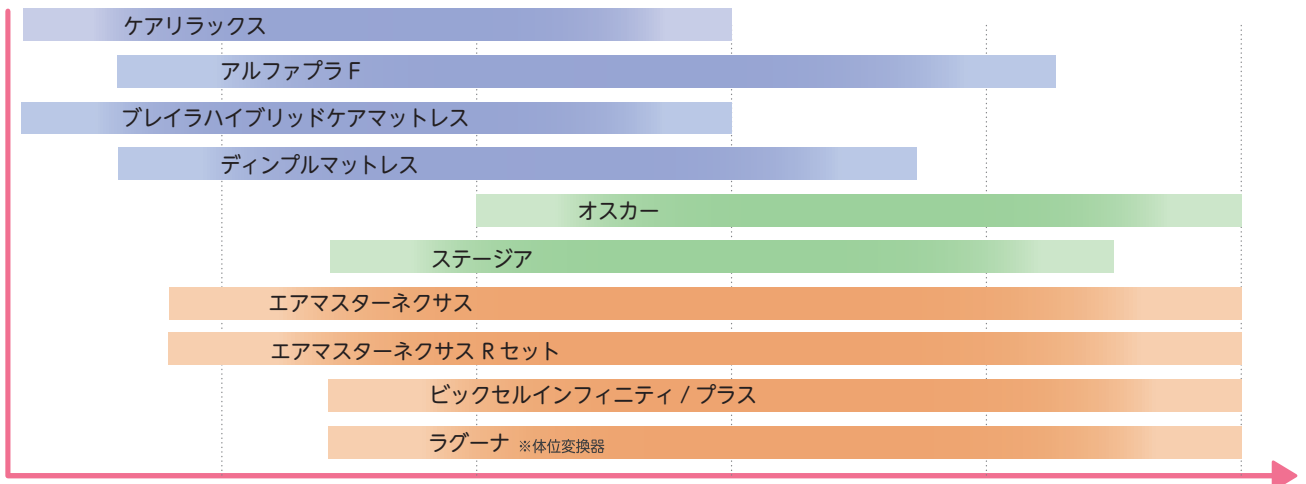

本表はあくまで目安です。ご使用にあたっては主治医等にご相談ください。

OHスケール点数

よりよい介護のために

身体機能を維持・向上させたり、床ずれを防止するために、次のようなポイントで観察をして、必要なケアを実践しましょう。

観察ポイント例

動作

- 背上げの頻度
- 床上移動の仕方
- 起き上がりの仕方
- 移乗の仕方
- かかとのずれ力

必要なケア

- 質の高い動作介助
- 用具の利用

観察ポイント例

身体状況・体位

- こらしゃく 関節拘縮のレベル
- えんばい 円背のレベル
- 麻痺の箇所
- 側臥位の頻度
- 好意体位の有無

必要なケア

- 質の高い動作介助
- ポジショニング

※しみや汚れ、タバコのこげ跡など破損がひどい場合は、マットレスの実費を請求させていただきます。

アルファプラシ 撥水・防水

タイカ

上層と中層に柔らかめの高弾性無膜ウレタンフォームを使用し、さらにアルファゲルを組み合わせることで、床ずれが心配になり始めた方に適した体圧分散を行います。



予防～軽度 静止型

●体圧分散比較

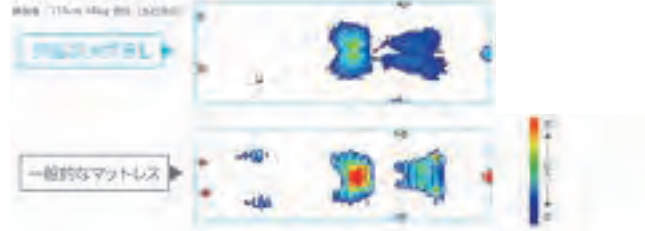

●熱の放散性能が30%以上向上。(撥水・防水カバータイプでの比較)

●3層が適度な弾力で身体を押し上げるため、寝返り、起き上がり。ベッドから立ち上がるといった一連の動作をサポートします。



商品名	商品番号	商品コード
91cm幅 レギュラー	13-5570-1	00563-000103
サイズ: 幅91×全長195×厚さ10cm マット重さ: 7.6kg		
ご利用者負担額 (1割)	400円	(2割) 800円 (3割) 1,200円
月額レンタル料金		4,000円

床ずれ
防止用具

体位
変換器

認知症
老人徘徊
感知機器

手すり

アルファプラF 撥水・防水

タイカ

独自のスリット加工によりマットレスが身体にフィット。体重の軽い方でも十分に身体が沈み込み、高い体圧分散効果が得られます。変形してもすばやく戻る高弾性。適度な弾力が少ない力での寝返りや起き上がりをサポートします。



軽度～中度 静止型

材質/マット: アルファゲル、ポリウレタンフォーム、カバー: 表地 ポリエステル、裏地 ポリウレタン

商品名	商品番号	商品コード
91cm幅 レギュラー	13-5455-1	00563-000059
サイズ: 幅91×全長195×厚さ13cm 重さ: 9.5kg		
ご利用者負担額 (1割)	500円	(2割) 1,000円 (3割) 1,500円
月額レンタル料金		5,000円

商品名	商品番号	商品コード
91cm幅 ショート	13-5457-1	00563-000058
サイズ: 幅91×全長181×厚さ13cm 重さ: 8.8kg		
ご利用者負担額 (1割)	500円	(2割) 1,000円 (3割) 1,500円
月額レンタル料金		5,000円

商品名	商品番号	商品コード
83cm幅 レギュラー	13-5454-1	00563-000056
サイズ: 幅83×全長195×厚さ13cm 重さ: 8.7kg		
ご利用者負担額 (1割)	500円	(2割) 1,000円 (3割) 1,500円
月額レンタル料金		5,000円

商品名	商品番号	商品コード
83cm幅 ショート	13-5456-1	00563-000055
サイズ: 幅83×全長181×厚さ13cm 重さ: 8.1kg		
ご利用者負担額 (1割)	500円	(2割) 1,000円 (3割) 1,500円
月額レンタル料金		5,000円

歩行
補助杖

歩行器

車椅子・
車椅子
付属品

スロープ

移動用
リフト・
つり具

キュオラ 通気

ケーブ



軽度～中度 静止型

高い反発弾性により、フォームの跳ね返す力が利用者の動こうとする力をサポートします。



商品名	商品番号	商品コード
90cm幅 レギュラー	13-5484-1	00206-000077
サイズ: 幅90×全長191×厚さ10cm		
ご利用者負担額 (1割)	500円	(2割) 1,000円 (3割) 1,500円
月額レンタル料金		5,000円

材質/マット: 1層目: 超通気高弾性ウレタンフォーム、2層目: プレスエア- (R) (制菌)、3層目: 超通気高弾性ウレタンフォーム
カバー: <上面・側面> ポリエステルドライメッシュ (吸水速乾・制菌・消臭) <下面> ナイロンオックス

介護保険
購入
対象品

販売品

情報



床ずれ防止用具

床ずれ
防止用具

ケアリラックス

日本ケアサプライ

グリーン
ケア

予防～程度

静止型

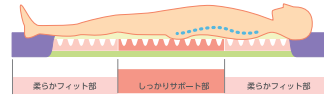

ケアリラックスは、リハビリ期や少し歩ける方の床ずれ防止に適した安定感のあるウレタンフォームマットレスです。特殊構造により、ベッド背上げ時の苦しさ・ずれを軽減させる新発想のマットレスで、長時間の背上げ体位もリラックスして行えます。

商品名	商品番号	商品コード
91cm幅 レギュラー	13-5400-1	00614-000003

サイズ：幅 91 × 全長 191 × 厚さ 10cm 重さ：7.6kg

商品名	商品番号	商品コード
91cm幅 ショート	13-5404-1	00614-000003

サイズ：幅 91 × 全長 181 × 厚さ 10cm 重さ：7.3kg

商品名	商品番号	商品コード
83cm幅 レギュラー	13-5399-1	00614-000003

サイズ：幅 83 × 全長 191 × 厚さ 10cm 重さ：7kg

材質/外カバー：ポリウレタンラミネート加工布(抗菌・防水) 内カバー：ポリエステルサテン マット：ポリウレタンフォーム

ご利用者負担額 (1割)	400 円	(2割)	800 円	月額レンタル料金	4,000 円
		(3割)	1,200 円		

体位
変換器

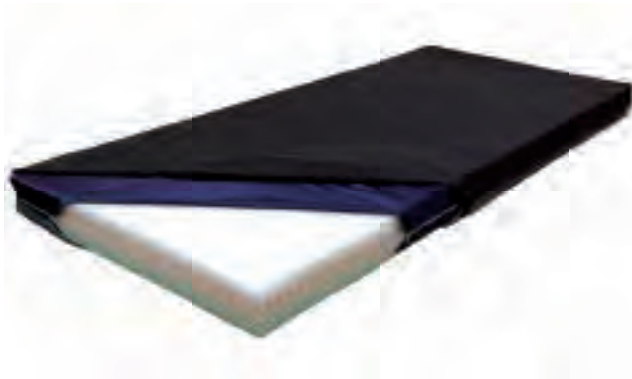

認知症
老人徘徊
感知機器

手すり

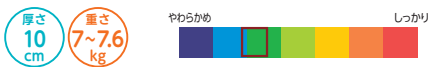

歩行
補助杖

ブレイラハイブリッド・ケアマットレス

グローバル産業

柔らかいのに動きやすい、通気と防水の両面仕様、床ずれ防止マットレス

予防～程度

静止型

歩行器

車椅子・
車椅子
付属品

スロープ

移動用
リフト・
つり具

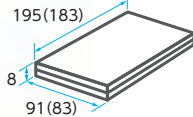

被験者/身長約160cm、体重約53kg、BMI値約20.7
測定器/タカノ株式会社製FSA圧力分布測定装置

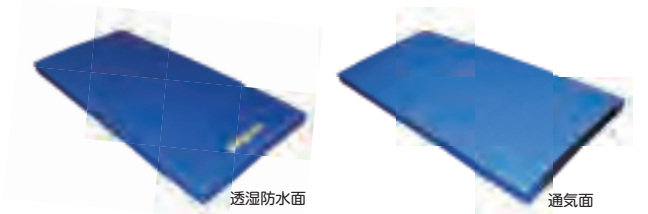

商品名	商品番号	商品コード
91cm幅 レギュラー	13-5396-1	01149-000015

サイズ：幅91×全長195×厚さ8cm 重さ：13.5kg

商品名	商品番号	商品コード
91cm幅 ショート	13-5398-1	01149-000017

サイズ：幅91×全長183×厚さ8cm 重さ：12.5kg

商品名	商品番号	商品コード
83cm幅 レギュラー	13-5397-1	01149-000016

サイズ：幅83×全長195×厚さ8cm 重さ：12kg

●中材：天然ラテックス ●カバー：防水面：ナイロン100%、通気面：ポリエステル100%

ご利用者負担額 (1割)	500 円	(2割)	1,000 円	月額レンタル料金	5,000 円
		(3割)	1,500 円		

介護保険
購入
対象品

ストレッチグライドマットレス

軽度～中度

静止型

パラマウントベッド マットレスが伸びて、背上げに伴う身体のずれを軽減します。身体の部位に応じた、ウレタンフォーム素材とカットインの組み合わせにより、優れた体圧分散性能を発揮します。



商品名	商品番号	商品コード
[清拭]91cm幅 レギュラー	13-5489-1	00170-000720
[清拭]91cm幅 ミニ	13-5490-1	00170-000721

サイズ：幅91×全長191 (ミニ180) ×厚さ12.5cm 重さ：9kg (ミニ8.5kg)

商品名	商品番号	商品コード
[清拭]83cm幅 レギュラー	13-5491-1	00170-000722
[清拭]83cm幅 ミニ	13-5492-1	00170-000723

サイズ：幅83×全長191 (ミニ180) ×厚さ12.5cm 重さ：8.5kg (ミニ8.0kg)

材質/カバー：ポリエステル、ポリウレタン、マット：ウレタンフォーム・ポリエステル

ご利用者負担額 (1割)	500 円	(2割)	1,000 円	月額レンタル料金	5,000 円
		(3割)	1,500 円		

商品名	商品番号	商品コード
[通気]91cm幅 レギュラー	13-5493-1	00170-000725
[通気]91cm幅 ミニ	13-5494-1	00170-000726

サイズ：幅91×全長191 (ミニ180) ×厚さ12.5cm 重さ：9kg (ミニ8kg)

商品名	商品番号	商品コード
[通気]83cm幅 レギュラー	13-5495-1	00170-000727
[通気]83cm幅 ミニ	13-5496-1	00170-000728

サイズ：幅83×全長191 (ミニ180) ×厚さ12.5cm 重さ：8kg

材質：ポリエステル・ウレタンフォーム

ご利用者負担額 (1割)	500 円	(2割)	1,000 円	月額レンタル料金	5,000 円
		(3割)	1,500 円		

エバープラウドマットレス(ドライタイプ)

パラマウントベッド

エクストラソフト面 **軽度~中度** **静止型**

ソフト面 **予防~軽度** **静止型**

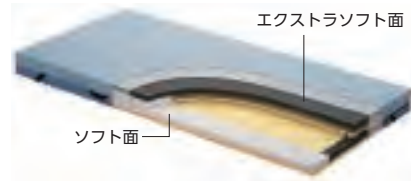

体圧分散、ずれ軽減、蒸れ軽減の3つの機能で床ずれ防止を多面的にサポート

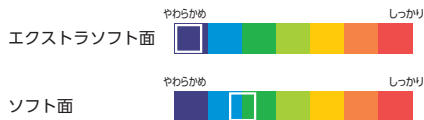

厚さ **13** cm
重さ **11** kg

商品名	商品番号	商品コード
91cm幅 レギュラー	13-5665-1	00170-000966
サイズ:幅91×全長191×厚さ13cm マット重さ:11kg		
ご利用者負担額 (1割)	500 円	(2割) 1,000 円 (3割) 1,500 円
		月額レンタル料金 5,000 円

ディンプルマットレス

ケープ

軽度~中度 **静止型**

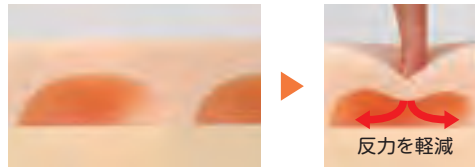
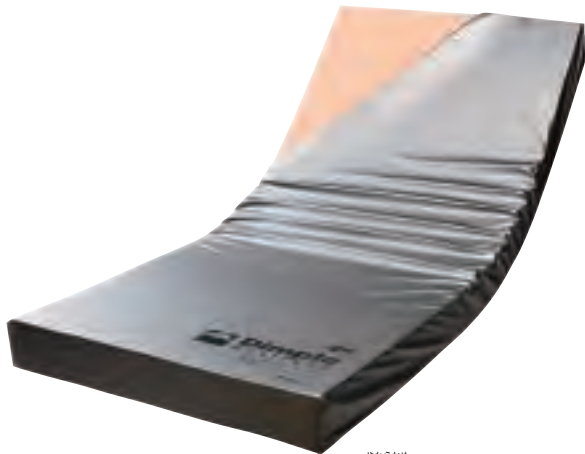

圧縮から変形へ発想を転換したディンプル形状です。かかとの骨突出部位をピンポイントで圧力解放し、各部位に最適な体圧分散を実現します。沈み込みを抑えた寝姿勢を保持するほか、離床・端座位も安定して行えます。

厚さ **12** cm
重さ **6.6** kg

被験者/身長約 155cm、体重約 50kg、BMI 値約 20.8
測定器/ABW 社製 ERGO CLASSIC

商品名	商品番号	商品コード
90cm幅 レギュラー	13-5422-1	00206-000070
サイズ:幅90×全長191×厚さ12cm		
材質/カバー:(上面側面) ポリウレタンラミネート加工布、(下面) ナイロンオックス		
マット:(1、2層目面) ラバータッチウレタンフォーム、(2層目サイド、3層目) 高硬度ウレタンフォーム		
ご利用者負担額 (1割)	400 円	(2割) 800 円 (3割) 1,200 円
		月額レンタル料金 4,000 円

こちあ結起3D

パラマウントベッド

中度~
リスク保有者 **圧切替型**

寝ているときの体圧を効果的に分散することに加え、背あげの際に生じる「ずれ」を抑えることで、多角的に床ずれ防止へアプローチします。



エアの出し入れをより円滑にするツインチューブ構造。送風チューブが2系統あるため、高速にエアの圧力を均等にします。万が一、片方のチューブがエアを送れない場合は、もう一方がバックアップになります。

厚さ **15** cm
重さ **11.4** kg

ガイダンス機能で使いやすい液晶パネル。シンプルなボタン配置とフルカラー液晶画面に表示されるガイダンスにより、簡単な操作を可能にします。

商品名	商品番号	商品コード
91cm幅 レギュラー	13-5526-1	00170-000845
サイズ:幅91×全長191×厚さ15cm 重さ:11.4kg		
消費電力:10w、1日約2.5円		
ご利用者負担額 (1割)	900 円	(2割) 1,800 円 (3割) 2,700 円
		月額レンタル料金 9,000 円

床ずれ
防止用具

体位
変換器

認知症
老人徘徊
感知機器

手すり

歩行
補助杖

歩行器

車椅子・
車椅子
付属品

スロープ

移動用
リフト・
つり具

介護保険
購入
対象品

販売品

情報



床ずれ防止用具

床ずれ
防止用具

体位
変換器

認知症
老人徘徊
感知機器

手すり

歩行
補助杖

歩行器

車椅子・
車椅子
付属品

スロープ

移動用
リフト・
つり具

介護保険
購入
対象品

販売品

情報

エアマスターネクス Rセット

ケーブル



体重40～60kgの方であれば、ワンタッチで自動に内圧調整ができる“かんたんモード”を搭載。自動ヘッドアップ対応機能。

幅
12 cm

高さ
8.1～9.1 kg

ビッグセル インフィニティ

ケーブル



身体の部位に合わせ保持力の異なるセルを配置し、頭部から踵部まで全身の体圧分散を行う厚み 15cm の完全独立エアセル。



頭傾斜上時の自動対応、停電対策などの安全性を強化

幅
17 cm

高さ
8～8.6 kg

オスカー

モルテン

人の手で行うような優しい自動体位変換機能付き



● 自動体位変換機能



幅
17 cm

高さ
11.5～13.5 kg

消費電力：58W、1日約1.5～5.5円

材質/カバー：ポリウレタンフィルムラミネート加工布（防水・制菌・防炎・透湿）、エアセル：ポリウレタンフィルム表面シボ加工（抗菌） 消費電力：10w、1日約4.8円

軽度～
リスク保有者

圧切替型

商品名	商品番号	商品コード
90cm幅 レギュラー	13-5516-1	00206-000083
サイズ：幅90×全長191×厚さ12cm マット重さ：9.1kg		

ご利用者 負担額 (1割)	700円	(2割) 1,400円 (3割) 2,100円	月額レンタル料金 7,000円
------------------	------	----------------------------	--------------------

商品名	商品番号	商品コード
90cm幅 ショート	13-5518-1	00206-000085
サイズ：幅90×全長180×厚さ12cm マット重さ：8.5kg		

ご利用者 負担額 (1割)	700円	(2割) 1,400円 (3割) 2,100円	月額レンタル料金 7,000円
------------------	------	----------------------------	--------------------

商品名	商品番号	商品コード
84cm幅 レギュラー	13-5517-1	00206-000082
サイズ：幅84×全長191×厚さ12cm マット重さ：8.6kg		

ご利用者 負担額 (1割)	700円	(2割) 1,400円 (3割) 2,100円	月額レンタル料金 7,000円
------------------	------	----------------------------	--------------------

商品名	商品番号	商品コード
84cm幅 ショート	13-5520-1	00206-000084
サイズ：幅84×全長180×厚さ12cm マット重さ：8.1kg		

ご利用者 負担額 (1割)	700円	(2割) 1,400円 (3割) 2,100円	月額レンタル料金 7,000円
------------------	------	----------------------------	--------------------

中度～
リスク保有者

圧切替型



マットレスに内蔵されたセンサがヘッドアップ角度を検出して圧切替を静止し、最適な内圧に自動調整します。角度に応じた内圧調整により、圧迫感や不快感のない頭傾斜上を実現できます。自動化により設定や解除のし忘れがないので、床ずれ防止に安全かつ確実に対応できます。

リスクの高い療養者向けのエアマットレスです。センサーがベッドの背上げを自動感知。停電対策機能でマット内圧を14日間保持。

商品名	商品番号	商品コード
90cm幅 レギュラー	13-5445-1	00206-000074
90cm幅 ショート	13-5453-1	00206-000074

サイズ：幅90×全長191（ショート180）×厚さ17cm マット重さ：8.6kg（ショート8.2kg）

商品名	商品番号	商品コード
84cm幅 レギュラー	13-5446-1	00206-000074
84cm幅 ショート	13-5476-1	00206-000074

サイズ：幅84×全長191（ショート180）×厚さ17cm マット重さ：8.3kg（ショート8.0kg）

材質/カバー：ポリウレタンフィルムラミネート加工布（防水・制菌・防炎・透湿）、エアセル：ポリウレタンフィルム表面シボ加工（抗菌） 消費電力：12W、1日約6.9円

ご利用者 負担額 (1割)	900円	(2割) 1,800円 (3割) 2,700円	月額レンタル料金 9,000円
------------------	------	----------------------------	--------------------

軽度～
リスク保有者

ハイブリッド

● オスカーが備えている8つの特性

体圧分散 性能	除圧 性能	ずれ力 対策	寝心地	座位 安定性	むれ 対策	ひえ 対策	体位 変換
------------	----------	-----------	-----	-----------	----------	----------	----------

● 簡単なリモコン操作と場所を取らない内蔵式ポンプ

● 安全・安心のための充実した設計

(安全：心臓マッサージなど緊急時に素早く対応できる CPR ボタン/CPR ユニット) (安心：リハビリモード/背上げモード/強力除湿モード)

商品名	商品番号	商品コード
91cm幅 レギュラー	13-5466-1	00054-000137
サイズ：幅91×全長193×厚さ17cm マット重さ：13.5kg		

商品名	商品番号	商品コード
91cm幅 ショート	13-5468-1	00054-000137
サイズ：幅91×全長182×厚さ17cm マット重さ：13kg		

商品名	商品番号	商品コード
83cm幅 レギュラー	13-5465-1	00054-000137
サイズ：幅83×全長193×厚さ17cm マット重さ：12kg		

商品名	商品番号	商品コード
83cm幅 ショート	13-5467-1	00054-000137
サイズ：幅83×全長182×厚さ17cm マット重さ：11.5kg		

材質/カバー：ウレタン合皮、マット：ウレタンフィルム(フィッティング層・底置き防止層=高耐久ウレタンフォーム)	ご利用者 負担額 (1割)	900円	(2割) 1,800円 (3割) 2,700円	月額レンタル料金 9,000円
---	------------------	------	----------------------------	--------------------

メーカー	機種		短時間の停電	長時間の停電	復旧後の設定 必要あり/なし
モルテン	ステージア 	底づきの心配	底づきの心配はありません		必要なし
		対策	空気が抜けにくい構造になっているだけでなく、仮にエア層の空気がぬけても、ウレタン層が底づきを防止するため、停電時間の長さに関わらず特別な対策は不要です。(停電時の最高の安全性が保てるエアマットレスです)		
	オスカー (ハイブリッド) 	底づきの心配	底づきの心配はありません		必要なし
		対策	空気が抜けにくい構造になっているだけでなく、仮にエア層の空気がぬけても、ウレタン層が底づきを防止するため、停電時間の長さに関わらず特別な対策は不要です。(停電時の最高の安全性が保てるエアマットレスです)		
	グランデ 	底づきの心配	底づきの心配はありません		必要なし
		対策	マット最下部の底づき防止層は、より空気が抜けにくい構造になっているため底づきの心配はありません。(停電時でも利用者が寝た状態のまま約2週間は底づきしない状態を維持します)		
	アドバン 	底づきの心配	底づきの心配はありません	空気を抑えるため、以下の対策を実施してください ●マット内の空気抜けをさらに抑えることができます	必要なし
		対策	空気が抜けにくい構造になっていますので、短時間停電であれば、若干空気は抜けますが、特別な対策は不要です。	①エアホースを折り曲げて、ガムテープなどで固定してください。 ※停電復旧後は必ず、エアホースを元の状態に戻してください。 ②設定を「厚手」や「静止型」モードに変更してください。 予め停電実施が分かっている場合は、以下の対策も実施してください。	
	クレイド 	底づきの心配	底づきの心配はありません		必要あり
		対策	特別な操作の必要はなくそのままご使用になれます。	空気の流出を防ぐため、下記の手順1~2を行ってください <用意するもの>ガムテープ、ビニールひもなど 1. 送風チューブの途中をつぶれるまで折り曲げるポンプから送風チューブを外さないで行ってください。 2. ガムテープなどで折り曲げた付近をしっかりと留める 結果部より空気の漏れがないか確認してください。 【お願い】電気が復旧するまで2時間おきの体位変換をお願いします。	
ケーブ	ネクサス 	底づきの心配	底づきの心配はありません		必要なし
		対策	停電と同時に電磁弁がエアセル内空気漏れを自動で遮断します。内圧を約14日間保持。メモリ機能により電源復旧後は直前の設定に自動復旧します。		
	ネクサスR 	底づきの心配	底づきの心配はありません		必要なし
		対策	底づきの心配はありません		
ビッグセルインフィニティ ビッグセルインフィニティプラス 	底づきの心配	底づきの心配はありません		必要なし	
	対策	停電と同時に電磁弁がエアセル内空気漏れを自動で遮断します。内圧を約14日間保持。メモリ機能により電源復旧後は直前の設定に自動復旧します。			
ラグーナ 	底づきの心配	底づきの心配はありません		必要なし	
	対策	停電と同時に電磁弁がエアセル内空気漏れを自動で遮断します。内圧を約14日間保持。メモリ機能により電源復旧後は直前の設定に自動復旧します。			
タイカ	アルファプラ ソラ 	底づきの心配	底づきの心配はありません		必要なし
		対策	1週間程度抜けにくい構造にて特別な対策は必要ありません。仮に空気が全て抜けてしまっても、ウレタンフォームによって底づきしにくい構造になってます。		
パラマウント	こちあ結起 3D 	底づきの心配	底づきの心配はありません		必要なし
		対策	特別な操作をすることなく、空気の漏れを防ぐことができます。エアマットレスへの通気がなくなると、自動的にポンプ内の全ての弁を閉め、空気の漏れを防ぎます。体重60kgの方が寝ている場合、約2週間空気を持することができます。		

床ずれ防止用具

体位変換器

認知症老人徘徊感知機器

手すり

歩行補助杖

歩行器

車椅子・車椅子付属品

スロープ

移動用リフト・つり具

介護保険購入対象品

販売品

情報

体位変換器

1

体位変換器とは

床ずれ
防止用具

体位変換器（介護保険法第7条第17項の規定）空気パッド等を身体の下に挿入することにより、居宅要介護者等の体位を容易に変換できる機能を有するものに限り、体位の保持のみを目的とするものを除きます。

解釈通知（老企第34号通知）貸与告示第6項に掲げる「体位変換器」とは、空気パッド等を身体の下に挿入し、てこ、空気圧、その他の動力を用いることにより、仰臥位から側臥位への体位の変換を容易に行うことができるものをいいます。ただし、専ら体位を保持するためのものは除かれます。

体位
変換器

認知症
老人徘徊
感知機器

2

体位変換器の必要性

手すり

2時間以上寝返りがうてないと、皮膚の虚血性変化（血液の流れが悪くなり、皮膚に変化がおきる）が起こるといわれ、これが床ずれ（褥瘡）の要因の一つです。

用具を使用しない体位変換は、ご利用者に痛みが発生する危険性があり、また介助者の腰痛リスクも高まります。体位変換器は介護者本人の安全な生活だけでなく、介助者の介護負担軽減の効果も期待できます。

歩行
補助杖

歩行器

3

体位変換器を使う時は

車椅子・
車椅子
付属品

日常的に自力での体位変換が負担になる場合が多い要介護2～5に認定された方がレンタル可能です。例外的に、要介護1以下でも、ケアマネジャー、かかりつけ医に必要と判断された場合のみレンタルできます。その際には「理由書」が必要となります。

スロープ

移動用
リフト・
つり具

ラグーナ 900タイプ

ケーブル

15分毎に小さな体位変換を繰り返す「スモールチェンジ機能」搭載。



非課税 厚さ 13.5cm 重さ 8.6kg



●スモールチェンジで床ずれを防止

スモールチェンジ機能は、骨盤を中心に対角線上の小さな体位変換を自動化したシステムです。ラグーナはご利用者にとって身体の不快感が小さく、違和感のない、「安心」、「安楽」な環境を提供します。

●自動ヘッドアップ対応機能

マットレスに内蔵したセンサがヘッドアップ角度を検知。角度に応じて、マットレスのやわらかさと動きを最適な状態に自動調整します。

商品名	商品番号	商品コード
900タイプレギュラー	14-5603-0	00206-000103
サイズ：幅90×全長192×厚さ13.5cm 重さ：8.6kg		
材質/カバー：ポリウレタンフィルムラミネート加工布（防水・透湿・制菌・伸縮・防炎）		
ご利用者負担額 (1割)	900円	(2割) 1,800円 (3割) 2,700円
		月額レンタル料金 9,000円

介護保険
購入
対象品

販売品

情報

ナーセントEx (防水カバー付)

アイ・ソネックス

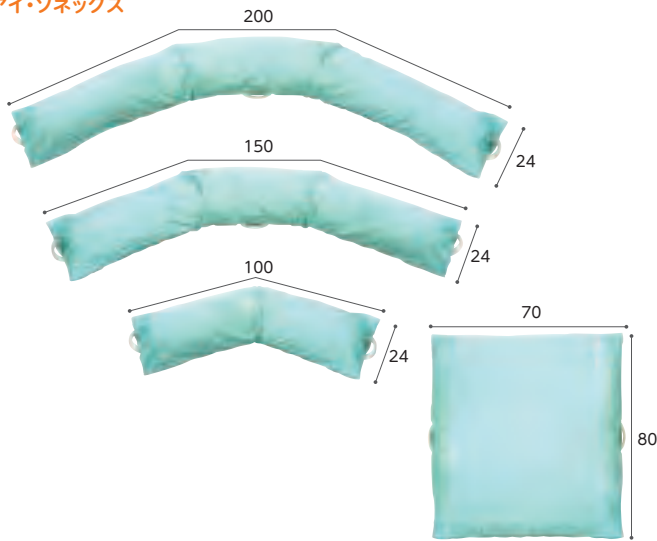

重さ 2.13kg ロール200
重さ 1.61kg ロール150
重さ 1.09kg ロール100
重さ 2.25kg ワイド

抜群のフィット感と復元性で最適なポジションング姿勢を提供します。

商品名	商品番号	商品コード
ナーセントExロール200(防水カバー付)	14-5576-1	00149-000034
ご利用者負担額 (1割)	200円	月額レンタル料金 2,000円
(2割)	400円	
(3割)	600円	
商品名	商品番号	商品コード
ナーセントExロール150(防水カバー付)	14-5577-1	00149-000035
ご利用者負担額 (1割)	200円	月額レンタル料金 2,000円
(2割)	400円	
(3割)	600円	
商品名	商品番号	商品コード
ナーセントExロール100(防水カバー付)	14-5578-1	00149-000036
ご利用者負担額 (1割)	150円	月額レンタル料金 1,500円
(2割)	300円	
(3割)	450円	
商品名	商品番号	商品コード
ナーセントExワイド(防水カバー付)	14-5579-1	00149-000037
ご利用者負担額 (1割)	200円	月額レンタル料金 2,000円
(2割)	400円	
(3割)	600円	

床ずれ
防止用具

体位
変換器

認知症
老人徘徊
感知機器

手すり

歩行
補助杖

歩行器

車椅子・
車椅子
付属品

スロープ

移動用
リフト・
つり具

介護保険
購入
対象品

販売品

情報

セロリアタイプ まくら型・Bタイプ スネーク型

材質/カバー:綿、ポリエステル
クッション材:オレフィン系エラストマー

モルテン

高耐久・快適性・衛生的 体位変換器

- 持ち手を引っ張るだけの動作で、力を必要とせず簡単に体位変換ができ、体位変換した姿勢をそのまま保持することも可能。
- 心地よい触感で、むれにくい、特殊なクッションピース素材。●変形やへたりがなく、耐久性に優れ、丸洗いも可能。

※地域によっては介護保険を適用できない場合があります。

セロリアタイプ
まくら型

重さ
2.4kg

セロリアタイプ
スネーク型

重さ
3.1kg

商品名	商品番号	商品コード
セロリアタイプ (MTYA)	14-5505-1	00054-000112
サイズ:幅68×奥行32cm 重さ:2.4kg		
ご利用者負担額 (1割)	150円	月額レンタル料金 1,500円
(2割)	300円	
(3割)	450円	
商品名	商品番号	商品コード
セロリアタイプ (MTYB)	14-5506-1	00054-000113
サイズ:幅141×奥行23cm 重さ:3.1kg		
ご利用者負担額 (1割)	200円	月額レンタル料金 2,000円
(2割)	400円	
(3割)	600円	

ナーセントパットA 3点セット

重さ
1.75kg

アイ・ソネックス

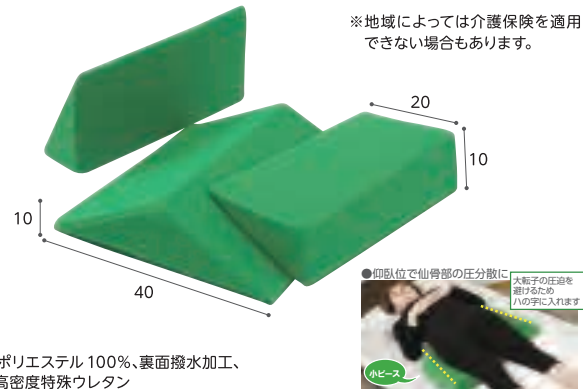

※地域によっては介護保険を適用できない場合があります。

材質/
カバー:ポリエステル100%、裏面撥水加工、
パット:高密度特殊ウレタン

身体に簡単に差し込むことができ、介護する方の負担を軽減します。

商品名	商品番号	商品コード
ナーセントパットA	14-0401-1	00149-000012
ご利用者負担額 (1割)	200円	月額レンタル料金 2,000円
(2割)	400円	
(3割)	600円	

スマイルシート

タイカ

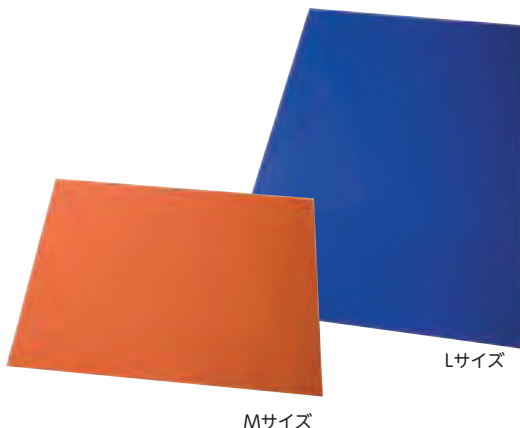

パラシュート用の生地を使用している為、滑りが良く丈夫です。洗濯・清拭消毒できます。

Lサイズはほぼ全身をカバーできるので、より多くの場面で活用できます。

使用例

1.敷き込み方



2.はずし方



スマイルシートを二つ折りにして患者さんとマットレスの間に敷き込みます。

ベッド全体にスマイルシートが広がるように引き出します。

患者さんを支えながら、腰や太ももの隙間から交互に引っ張って抜きとります。

商品名	商品番号	商品コード
Mサイズ オレンジ	14-5509-1	00563-000051
サイズ:幅145×長さ100cm 材質/ナイロン100%		
ご利用者負担額 (1割)	100円	月額レンタル料金 1,000円
(2割)	200円	
(3割)	300円	
商品名	商品番号	商品コード
Lサイズ ブルー	14-5510-1	00563-000052
サイズ:幅145×長さ200cm 材質/ナイロン100%		
ご利用者負担額 (1割)	150円	月額レンタル料金 1,500円
(2割)	300円	
(3割)	450円	



認知症老人徘徊感知機器

床ずれ
防止用具

体位
変換器

認知症
老人徘徊
感知機器

手すり

歩行
補助杖

歩行者

車椅子・
車椅子
付属品

スロープ

移動用
リフト・
つり具

介護保険
購入
対象品

販売品

情報

家族コール2

テクノスジャパン

在庫限定品

Aタイプ ベッドからの離床を報知します！

ベッドサイドや出入り口にも手軽に設置ができるマットタイプのセンサーです。

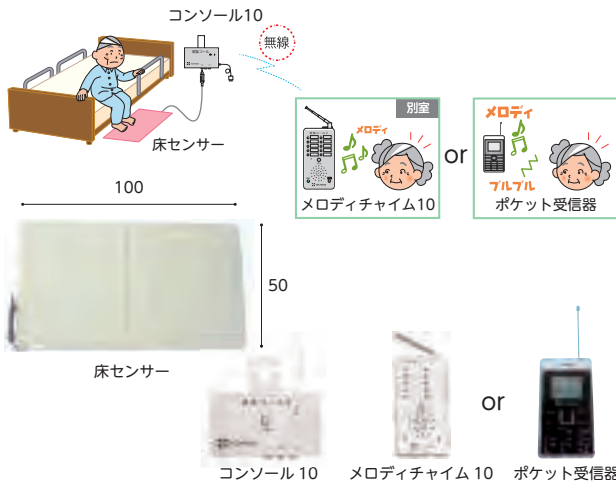

商品名	商品番号	商品コード
Aタイプ	01-0221-1	00318-000055
ご利用者負担額 (1割)	800 円	(2割) 1,600円 (3割) 2,400円
月額レンタル料金		8,000円
商品名	商品番号	商品コード
Aポケットタイプ	01-0246-1	00318-000058
ご利用者負担額 (1割)	800 円	(2割) 1,600円 (3割) 2,400円
月額レンタル料金		8,000円

Cタイプ 赤外線センサーで離床・徘徊行動を検知します！

センサーが目立たないので便利！設置場所によってさまざまな使い方ができます。

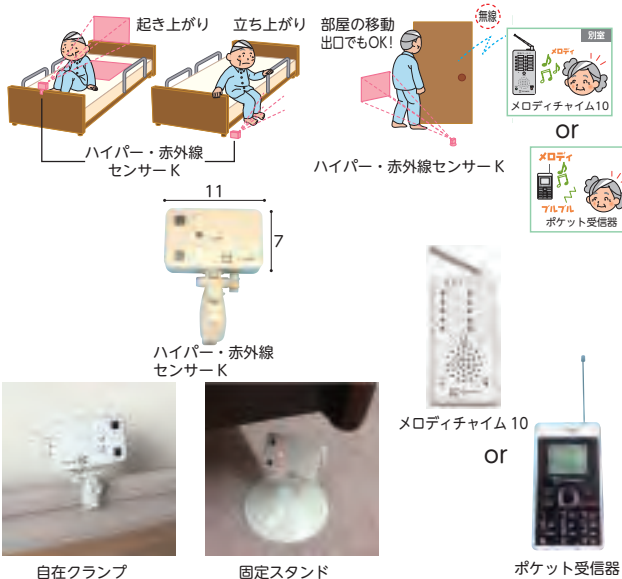

商品名	商品番号	商品コード
Cタイプ自在クランプ	01-0223-1	00318-000057
ご利用者負担額 (1割)	700 円	(2割) 1,400円 (3割) 2,100円
月額レンタル料金		7,000円
商品名	商品番号	商品コード
Cポケットタイプ自在クランプ	01-0247-1	00318-000060
ご利用者負担額 (1割)	700 円	(2割) 1,400円 (3割) 2,100円
月額レンタル料金		7,000円
商品名	商品番号	商品コード
Cタイプ固定スタンド	01-0224-1	00318-000057
ご利用者負担額 (1割)	700 円	(2割) 1,400円 (3割) 2,100円
月額レンタル料金		7,000円
商品名	商品番号	商品コード
Cポケットタイプ固定スタンド	01-0248-1	00318-000060
ご利用者負担額 (1割)	700 円	(2割) 1,400円 (3割) 2,100円
月額レンタル料金		7,000円

Bタイプ ベッドからの起き上がりを報知します！

上体の下に敷くシートタイプのセンサーです。

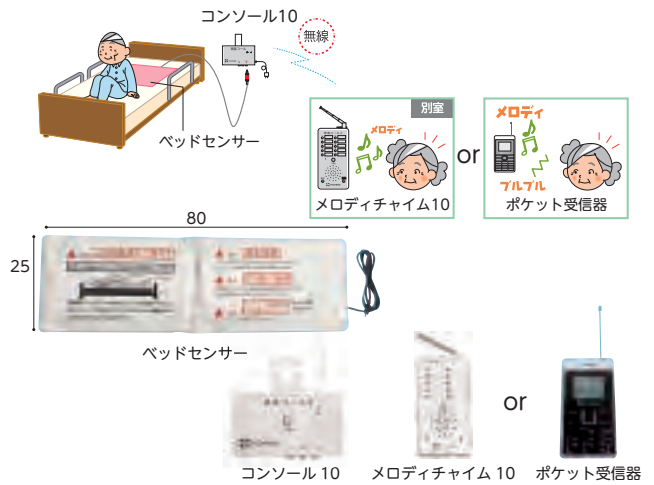

商品名	商品番号	商品コード
Bタイプ	01-0222-1	00318-000056
ご利用者負担額 (1割)	800 円	(2割) 1,600円 (3割) 2,400円
月額レンタル料金		8,000円
商品名	商品番号	商品コード
Bポケットタイプ	01-0239-1	00318-000059
ご利用者負担額 (1割)	800 円	(2割) 1,600円 (3割) 2,400円
月額レンタル料金		8,000円

Dタイプ ドアや窓からの徘徊を報知します！

貼付式で取付が簡単。便利な「一時停止機能」付きです。

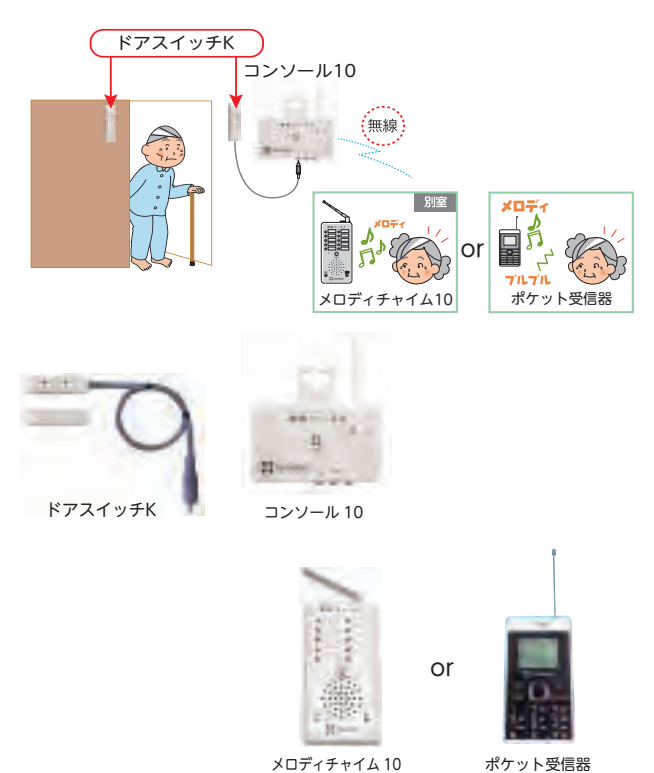

商品名	商品番号	商品コード
Dタイプ	01-0381-1	00318-000081
ご利用者負担額 (1割)	700 円	(2割) 1,400円 (3割) 2,100円
月額レンタル料金		7,000円
商品名	商品番号	商品コード
Dポケットタイプ	01-0382-1	00318-000082
ご利用者負担額 (1割)	700 円	(2割) 1,400円 (3割) 2,100円
月額レンタル料金		7,000円